

Aluminjasta cisternska polprikolica





Kompetenca po vsej Evropi.

Schwarz Müller že 150 let izdeluje gospodarska vozila za specifične izzive. Te izkušnje strankam zagotavljajo resnično dodano vrednost.

Skupina Schwarz Müller je mednarodno delujoče avstrijsko družinsko podjetje. Danes velja za enega vodilnih ponudnikov celovitih rešitev na področju gospodarskih vozil v Evropi in ima poslovne enote trenutno v 21 državah s težiščem v srednji in vzhodni Evropi.

Schwarz Müller ponuja širok spekter vozil in vselej popolne rešitve za najrazličnejše panoge. Kot premijski proizvajalec in vodilni inovator vedno znova postavlja nove standarde pri nosilnosti in upravljanju, kar odločilno povečuje dodano vrednost pri vsakodnevni uporabi.

Tudi obsežna ponudba storitev skozi celoten življenjski cikel izdelka že desetletja govori v prid podjetju Schwarz Müller: čas uporabe vašega vozila se občutno podaljša. Storitve segajo od vzdrževanja prek razpoložljivosti originalnih nadomestnih delov do najema in lizinga.

Proizvodnja skupine Schwarz Müller poteka na štirih proizvodnih lokacijah: na matičnem sedežu v Freinbergu (Zgornja Avstrija) kjer nastajajo posebna vozila.

Na Češkem in Madžarskem se izdelujejo standardna in standardu podobna vozila, v kraju Neustadt/Dosse pa vozila za prevoz zabožnikov. Letno proizvodne hale zapusti okoli 11.000 vozil. Več kot 350 servisnih točk vzdolž velikih evropskih prometnih poti poleg tega zagotavlja vsakodnevno pripravljenost vozil za uporabo.

Od leta 1871 si je Schwarz Müller s kompetentnostjo in znanjem svojih zaposlenih izboril vodilni položaj na področju inovacij in tehnologije v panogi. Tako že več kot 25 let postavlja merila v lahki gradnji.

Tudi pri konstrukciji, kovinski gradnji ali varilni tehniki Schwarz Müller redno poskrbi za nove razvojne dosežke ali kot eden prvih ponudnikov uporablja nove tehnologije za gradnjo vozil. Tako inovacije postanejo primerne za serijsko proizvodnjo. Kadar gre torej za inteligentne rešitve na področju vozil, posebne zahteve ali najboljšo možno kakovost, je Schwarz Müller vaš idealni partner.

Intelligentna vozila z vizijo.

Schwarz Müller mora biti kos različnim izzivom. Zato se razlika začne že pri konstrukciji.

Vloga priklopnih vozil bo v prihodnosti v primerjavi z vlačilci še naprej naraščala, saj lahko število vlačilcev zaradi obstoječe gostote prometa ter infrastrukturnih in zakonodajnih okvirnih pogojev raste le še počasi. Zato je treba povečati zmogljivost prikolic in nadgradenj. Schwarz Müller to razvojno smer pospešuje z inteligentnimi konstrukcijami: na področju nadgradenj in prikolic je mogoče marsikaj od večje nosilnosti prek daljše pripravljenosti za uporabo in enostavnejšega upravljanja do prihrankov stroškov.

Vizijo inteligentnih vozil, Schwarz Müller uresničuje s kompetentno in inovativno ekipo okoli 2.150 sodelavcev s področij razvoja, konstrukcije in proizvodnje. Najnovejše inovacije, kot so sedlasta polprikolica POWER LINE, prvo potisno dno pod sedmimi tonami ali termo korito za temperaturno vodene prevoze asfalta, so prepričljivi primeri inovativnega duha.

Tudi ko gre za kakovost, Schwarz Müller ničesar ne prepušča naključju: 3D-načrtovanje do najmanjših podrobnosti in visoko učinkovite metode za zagotavljanje kakovosti zagotavljajo zmogljivost vozil v praksi.

Za Schwarz Müller je značilno specializirano ravnanje z jeklom in aluminijem v proizvodnji. Med drugim tako nastaja prav tista vrhunska kakovost, zaradi katere so vozila Schwarz Müller tako prepoznavna.

Z vozili obeh blagovnih znamk Schwarz Müller in Hüffermann podjetje oskrbuje gradbeništvo, infrastrukturna podjetja, surovinsko in reciklažno industrijo ter prevozna podjetja v notranjem in mednarodnem prometu. Kot edini ponudnik celovitih rešitev na vrhunski ravni podjetje v osmih skupinah izdeluje skupno 150 tipov vozil. Z več kot 1.000 različicami modelov je mogoče uresničiti tako rekoč vsako specifično zahtevo stranke. Vsa vozila združujejo: najvišja kakovost, robustnost, vzdržljivost in optimalna nosilnost.



Izdelano po meri z inteligentno gradnjo.

Schwarz Müller pri svojih cisternskih vozilih za mineralna olja združuje nizko težo z izjemno stabilnostjo in vrhunsko funkcionalnostjo.

Cisternska vozila za mineralna olja podjetja Schwarz Müller morajo ustrezati najvišjim zahtevam, tako na letališču kot pri oskrbi bencinskih servisov ali v distribucijskem prometu. Pri zahtevnih cisternskih vozilih ima kakovostni proizvajalec Schwarz Müller široko strokovno znanje in postavlja standarde pri konstrukciji, izdelavi in montaži. Gradnja v obliki klina, ki ji Schwarz Müller daje prednost, prinaša povsem konkretne prednosti pri vsakodnevni uporabi.

V kombinaciji z lahko gradnjo podjetja Schwarz Müller nastajajo inteligentna, lahka cisternska vozila z dolgo življenjsko dobo.

Vsako vozilo natančno ustreza individualnim zahtevam strank. Prav tako je individualna oprema. In to je treba vzeti dobesedno, saj Schwarz Müller svoja cisternska vozila opremi natančno po naročilu stranke tudi onkraj aktualnega seznama možnosti.



V znamenju klinaste oblike.

Aluminijaste cisternske polprikolice podjetja Schwarzmüller prepoznamo po klinasti obliki. Zaradi koničnih valjev nastane naraven naklon, zaradi česar raztovarjanje poteka hitreje in brez ostankov. Cisterne je mogoče brez ostankov takoj znova napolniti.

Za dodatno varnost pri prevozu skrbijo opcijsko razpoložljive elektronske rešitve, kot so nadzor lokacije GPS, od lokacije odvisno zaklepanje omare z armaturami ali nadzor ventilov.

Pri vozilih Schwarzmüller sta podvozje in cisterna privijačena. Vijačeni spoji so prilagodljivejši, zamenjava podvozja pa je brez težav mogoča. Pri podjetju Schwarzmüller cisternska vozila lakirajo v lastni hiši, zaradi česar sta individualno oblikovanje in najvišja kakovost samoumevna.

Vsa cisternska vozila so konstruirana v 3D-tehniko do najmanjše podrobnosti po individualnih zahtevah naročnika. Prenos podatkov v proizvodnjo poteka samodejno. Ta podrobna konstrukcija omogoča optimalno izvedbo optimiziranega načrtovanja.

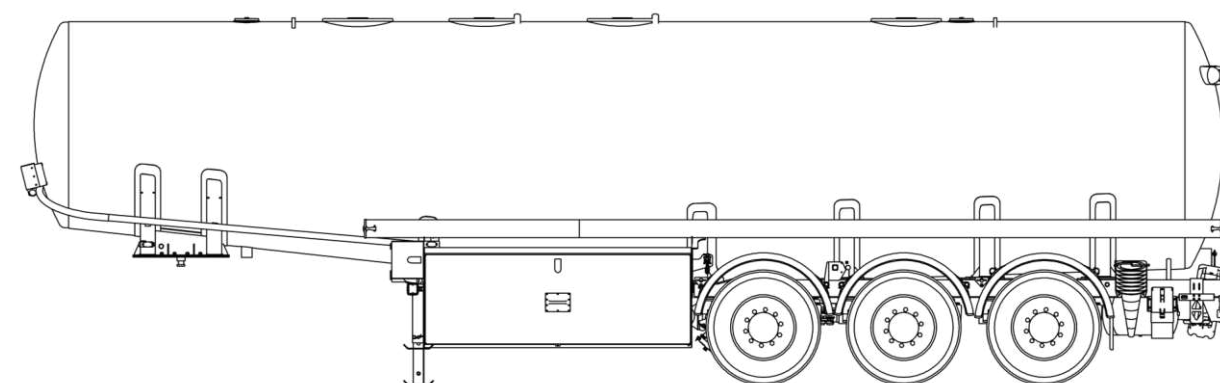

38.000 L Alu-cisterna

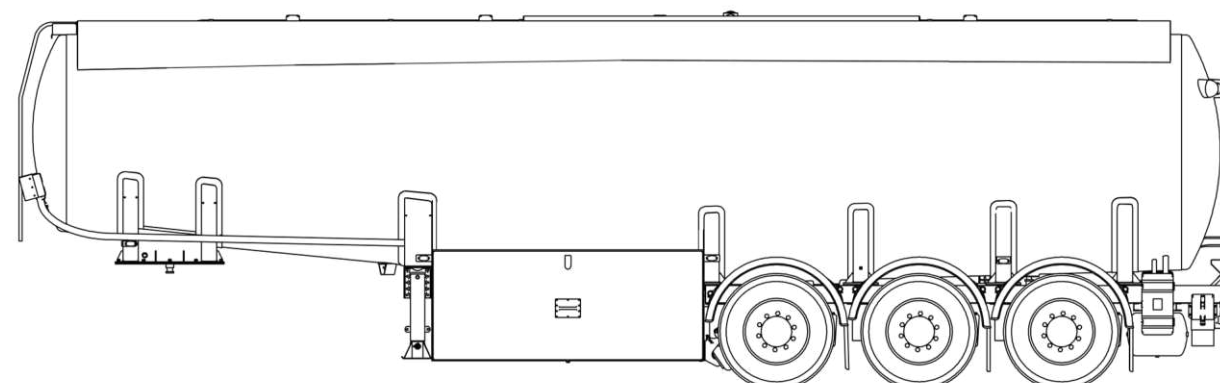

43.500 L Alu-cisterna

	38.000 L	43.500 L
Medosna razdalja	2 x 1,31 m	2 x 1,31 m
Teh. osna obremenitev	3 x 9 t	3 x 9 t
Obremenitev sedla	12 t	12 t
Teh. skupna teža	39 t	39 t
Lastna teža	od 4,5 t	od 4,8 t
Skupna dolžina	pribl. 11.160 mm	pribl. 11.345 mm
Skupna višina	pribl. 3.460 mm	pribl. 3.400 mm

Standardna oprema

Schwarz Müller pri svojih aluminijastih cisternskih vozilih že v standardni opremi poudarja varno, enostavno in učinkovito upravljanje. Saj v nobenem drugem segmentu izdelkov niso zahteve glede varnosti, čistoče in zmogljivosti višje.

LEGENDA

- ⊙ Učinkovitost
- Stabilnost
- ⚠ Varnost voznika
- ⊕ Dodana vrednost

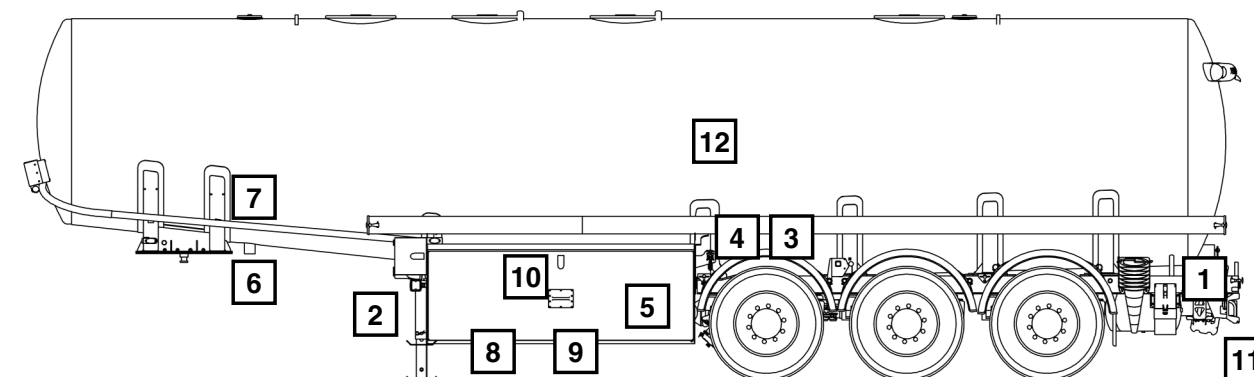

1 Aluminijasti okvir

Vijačni aluminijasti okvir ima prostor za dve 3" gibki cevi dolžine pribl. 4,6 m.



2 Snemljiva podporna noga

Snemljiva podporna noga, omogoča odklop praznega vozila.



3 Blatniki posameznih koles

Cisternska vozila Schwarz Müller imajo blatnike posameznih koles. Opremljeni so s sistemom za zaščito pred pršenjem v skladu z direktivami ES.



4 Naprava za dvig in spust

Zračno vzmetenje z napravo za dvig in spust.



5 Aluminijaste posamezne omare

Levo: aluminijasta omara za polnjenje od spodaj (bottom loading) s polnilnimi in izpustnimi spojkami API. Desno: omara za posamezne odtoke.



6 Merilni sistem z merilno palico

Elektronski merilni sistem z merilno palico s prikazovalnikom v smeri vožnje levo in desno.



7 Zaboj za tiskalnik

Zaboj iz stekloplastike (GFK) s kompresijskim zapiralom za tiskalnik v smeri vožnje desno spredaj.



8 Posamezni odtoki

Aluminijasti posamezni odtoki v smeri vožnje desno s priključnimi spojkami TW.



9 Polnilni vodi

Polnilni vod v smeri vožnje levo s spojkami API in slepimi pokrovciki.



10 Svetilka omare z armaturami

Eksplodizijo zaščitena LED-svetilka omare z armaturami.



11 Aluminijasta podletna zaščita

Aluminijasta podletna zaščita v skladu z direktivami ES s polno LED-osvetlitvijo.

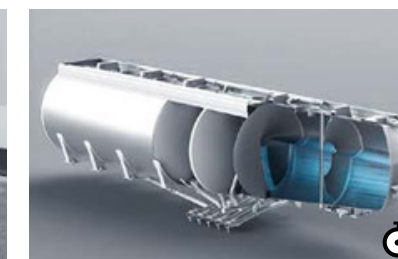

12 Cisterna

Valjasta cisterna v klinasti obliki.

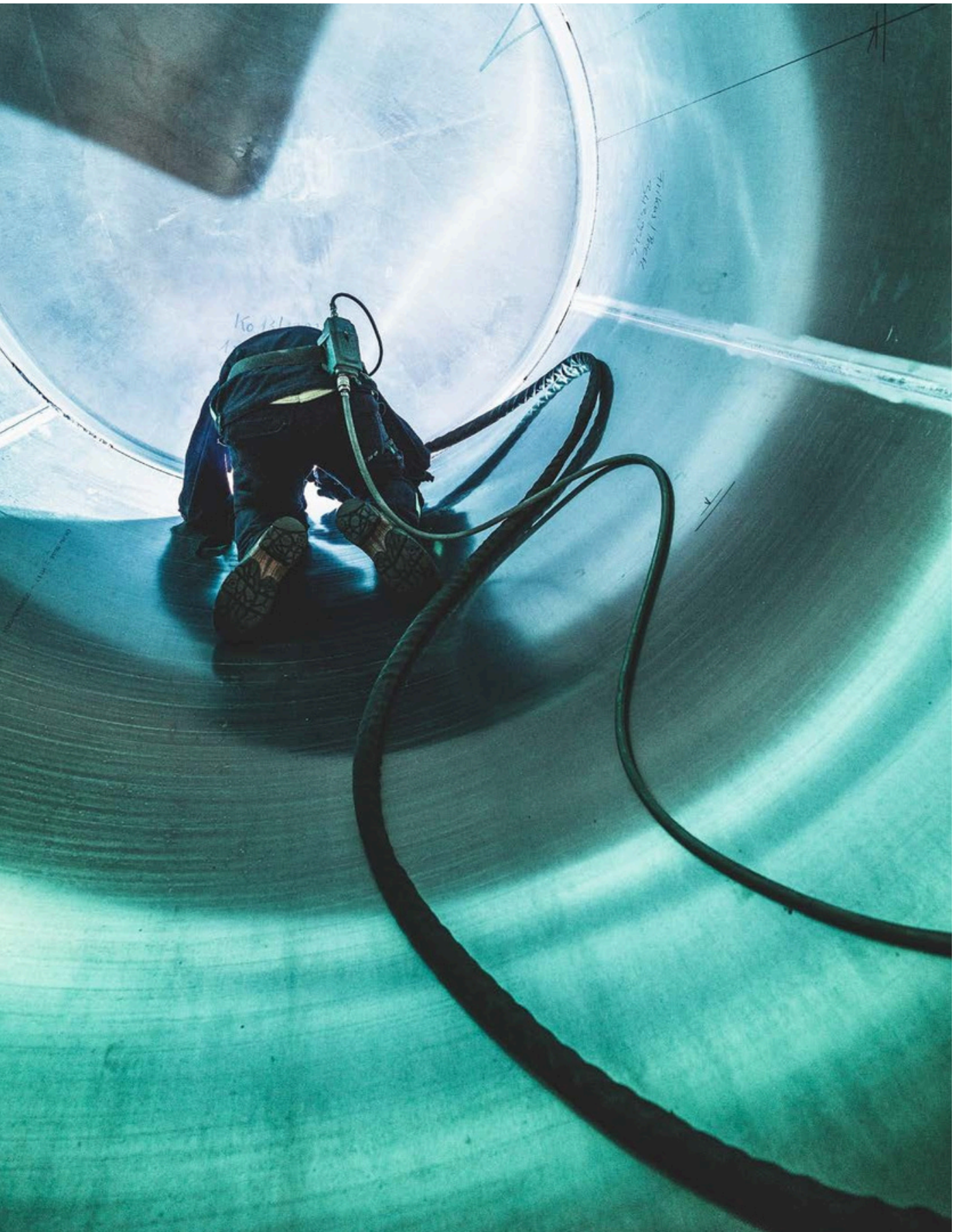

Opcijska oprema

Schwarz Müller ima pri svojih aluminijastih cisternskih vozilih v programu več kot 20 najpomembnejših elementov opreme kot možnosti. Vse podrobnosti so bile razvite z vso kompetentnostjo vodilnega premijskega proizvajalca, da bi še dodatno optimizirali možnosti uporabe vozil. Vsako cisternsko vozilo je izdelano povsem po posebnih zahtevah strank.

LEGENDA

- ⊙ Učinkovitost
- ⊕ Stabilnost
- ⚠ Varnost voznika
- ⊕ Dodana vrednost

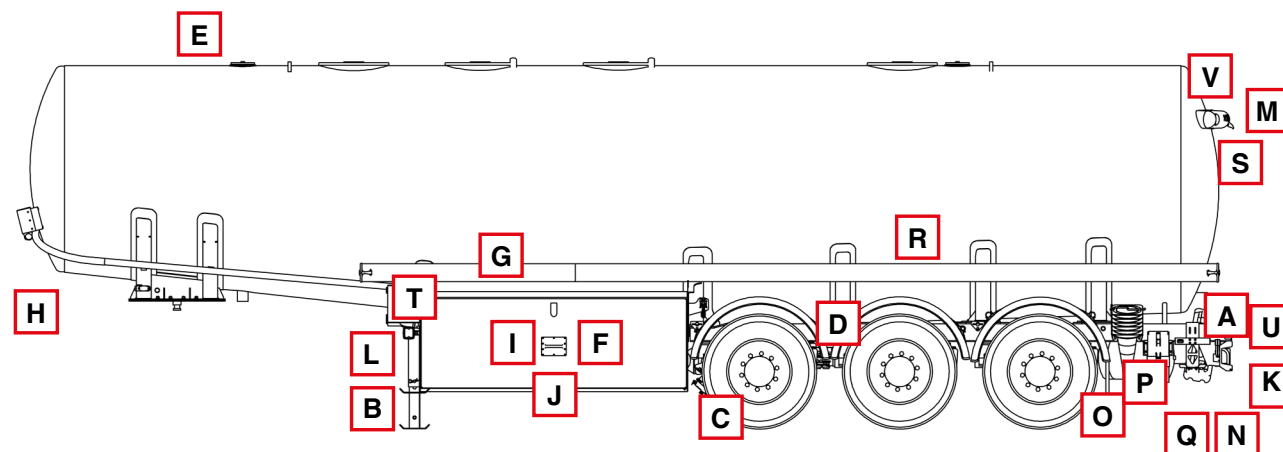

A Okvir iz nerjavnega jekla
Vijačni okvir iz nerjavnega jekla omogoča namestitvev dveh 3" gibkih cevi dolžine do 4,6 m.



B Podporne dvigalke
Schwarz Müller ponuja različne podporne dvigalke na izbiro: bodisi kot ročne dvigalke iz jekla ali aluminija bodisi kot spustne podpore iz jekla ali aluminija.



C Dvižna os
Dvižne osi zmanjšujejo obrabo pnevmatik s samodejnim dvigom osi pri vožnji brez tovora. Služijo tudi kot pomoč pri speljevanju.



D SmartBoard
SmartBoard podjetja Wabco prikazuje različne podatke o vozilu prek vgrajenega zaslona.



E Polnjenje od zgoraj (prelivna kad)
Neprekinjena prelivna kad je opremljena s prehodom, zložljivo ograjo, kupolastim pokrovom s pokrovom za hitro polnjenje in vzpenjalno lestvijo.



F Omara za armature po celotni dolžini
Iz aluminija z žlebom za zbiranje proizvoda na obeh straneh. Na levi: priključek za povratni plin in API-polnilne spojke. Na desni: posamezni odtoki.



G cevni profili
Vozilo je mogoče opremiti s 7,5 m dolgim cevnim rokvom.



H Zasilni izklop
Levo in desno je lahko dostopen zasilni izklop, ki prekine natovarjanje oz. raztovarjanje.



I Črpalna in merilna naprava
Na voljo za sisteme s praznimi in polnimi cevmi. Kot alternativa elektronski merilni palici.



J Merilna naprava za prosti pad
Namesto elektronske merilne palice je na voljo merilna naprava za prosti pad za izpust v prostem padu.



K LED-osvetlitev
Zadnja luč je v standardni izvedbi izvedena kot delni LED. Kot opcijska različica opreme je možna tudi izvedba s polnim LED.



L Delovni žarometi
LED-svetilke zagotavljajo dodatno osvetlitev med natovarjanjem in raztovarjanjem.



M Višje nameščene zadnje luči
2 višje nameščeni zadnji luči z nosilcem luči za večjo opaznost.



N Podletna zaščita iz nerjavečega jekla
Visoko sijajna podletna zaščita iz nerjavečega jekla.

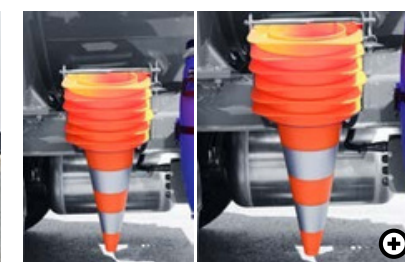

O Stožci
Stožci, višina 500 mm, z nosilcem.



P Aluminijasti zaboj za pribor
Bočno odpiranje vrat s kompresijskim zapiralom omogoča enostavno uporabo in dodaten prostor za razni pribor.



Q Posoda za čistilne krpe
Po standardu UN preizkušena 30-litrska posoda za prevažanje veziv in čistilnih krp.



R Napisne table
Dve bočno snemljivi napisni tabli v vtičnem okvirju. Uporabni na obeh straneh. Dimenzije pribl. 80 x 80 cm.



S Vzratna kamera
Nudi dodatno varnost pri vzratni vožnji. Pokrov kamere se odpira pnevmatsko.



T Zaboj za upravljalni del
Ločeni zaboj iz s steklenimi vlakni ojačane plastike (GFK) daje upravljalnemu delu optimalno zaščito in omogoča ergonomsko upravljanje.



U Wabco Tail-Guard
Varnostni sistem s tremi senzorji, ki združuje nadzor prostora za vozilom s samodejnim zaviranjem.



V Bliskavica
LED-bliskavica opozarja druge udeležence v prometu.

Vrhunska podpora strankam.

Za vse zahteve, povezane z vozili Schwarzmüller, obstaja ustrezna rešitev na enem mestu.

Poleg široke palete izdelkov ponudnika celovitih rešitev pri podjetju Schwarzmüller izkoristite tudi obsežno sistemsko ponudbo storitev. Skozi celoten življenjski cikel se lahko stranke zanesejo na ciljno usmerjene rešitve. In to trenutno v 21 državah.

Lastno omrežje delavnic in nadaljnjih 350 servisnih partnerjev zagotavlja, da Schwarzmüller vedno ostane Schwarzmüller. Naši strokovnjaki natančno vedo, kako najbolje vzdrževati in servisirati vozila Schwarzmüller. Mednarodno logistično omrežje

omogoča hitro oskrbo z vedno razpoložljivimi originalnimi nadomestnimi deli.

Schwarzmüller upravlja enega največjih evropskih vozniških parkov za najem s standardnimi in posebnimi vozili. Tako je mogoče ublažiti konice povpraševanja, ne da bi se bilo treba odpovedati premijski kakovosti. Poleg tega Schwarzmüller ponuja individualne možnosti lizinga. Naj bo to prek storitve Schwarzmüller Financial Service ali prek zunanega partnerja, z vključeno servisno pogodbo ali brez: stranka odloči, katera ponudba najbolje ustreza njenim zahtevam.



Blizu strank v 21 državah.

Z lastnimi poslovnimi enotami (proizvodnja, prodaja in servis) ter prodajnimi partnerji je skupina Schwarzmüller zastopana trenutno v 21 državah srednje in vzhodne Evrope. To mednarodno omrežje in okoli 2.150 sodelavcev

so temelj za uspešne odnose s strankami v številnih panogah, ki potrebujejo zahtevne rešitve za prevoz. Schwarzmüllerju omogoča celovit prodor na trg z novimi vozili in portfeljem storitev za celoten življenjski cikel njegovih izdelkov.

● PROIZVODNJE LOKACIJE

Dunaharaszti (Madžarska),
Freinberg (Avstrija),
Neustadt/Dosse (Nemčija),
Žebrák (Češka)

● PRODAJNE DRŽAVE

Belgija, Bosna, Bolgarija,
Nemčija, Italija, Hrvaška,
Latvija, Litva, Luksemburg,
Nizozemska, Avstrija, Poljska,
Romunija, Rusija, Švica,
Srbija, Slovaška, Slovenija,
Češka, Ukrajina, Madžarska



Inteligentna celovita ponudba.

Gospodarska vozila Schwarz Müller izpolnjujejo tako rekoč vsak izziv v prevozu. Od aluminijaste cisternske polprikolice do prekucne prikolice s centralno osjo.

Schwarz Müller je ponosen, da svojim strankam lahko ponudi inteligentna vozila za tako rekoč vsako področje uporabe. V osmih skupinah izdelkov je na voljo več kot 150 tipov vozil in več kot tisoč različic modelov. Vsem tipom vozil koristijo strokovno znanje, ključne kompetence

in inovacijska sposobnost celotne skupine. Tako so optimalno zadovoljene prevozne zahteve različnih panog. Vsa vozila Schwarz Müller brez izjeme predstavljajo brezkompromisno premijsko kakovost in tako ustvarjajo resnično dodano vrednost pri vsakodnevni uporabi.



Vozila za les / s količki

Les



Prekucna vozila

Gradbeništvo, kmetijstvo, ravnanje z odpadki



Vozila z nadgradnjo

Gradbeništvo, špedicija/mednarodni promet, ravnanje z odpadki



Plato vozila

Špedicija/mednarodni promet, gradbeništvo



Vozila s potisnim dnom

Špedicija/mednarodni promet, les, ravnanje z odpadki



Cisternska vozila

Mineralna olja



Nizko nakladalna vozila

Gradbeništvo



Vozila za prevoz zabojnikov

Ravnanje z odpadki

Schwarz Müller Gruppe
Hanzing 11 · 4785 Freinberg ·
Austria

Tel.: +43 7713 800-0

Fax: +43 7713 800-297

office@schwarzmueller.com

www.schwarzmueller.com

SCHWARZMÜLLER

Art.-Nr. 230922