

# Prikolica s segmentnim preklopnim dnom





# Kompetenca po vsej Evropi.

Schwarz Müller že 150 let izdeluje gospodarska vozila za specifične izzive. Te izkušnje strankam zagotavljajo resnično dodano vrednost.

Skupina Schwarz Müller je mednarodno delujoče avstrijsko družinsko podjetje. Danes velja za enega vodilnih ponudnikov celovitih rešitev na področju gospodarskih vozil v Evropi in ima poslovne enote trenutno v 21 državah s težiščem v srednji in vzhodni Evropi.

Schwarz Müller ponuja širok spekter vozil in vselej popolne rešitve za najrazličnejše panoge. Kot premijski proizvajalec in vodilni inovator vedno znova postavlja nove standarde pri nosilnosti in upravljanju, kar odločilno povečuje dodano vrednost pri vsakodnevni uporabi.

Tudi obsežna ponudba storitev skozi celoten življenjski cikel izdelka že desetletja govori v prid podjetju Schwarz Müller: čas uporabe vašega vozila se občutno podaljša. Storitve segajo od vzdrževanja prek razpoložljivosti originalnih nadomestnih delov do najema in lizinga.

Proizvodnja skupine Schwarz Müller poteka na štirih proizvodnih lokacijah: na matičnem sedežu v Freinbergu (Zgornja Avstrija) kjer nastajajo posebna vozila.

Na Češkem in Madžarskem se izdelujejo standardna in standardu podobna vozila, v kraju Neustadt/Dosse pa vozila za prevoz zabojnikov. Letno proizvodne hale zapusti okoli 11.000 vozil. Več kot 350 servisnih točk vzdolž velikih evropskih prometnih poti poleg tega zagotavlja vsakodnevno pripravljenost vozil za uporabo.

Od leta 1871 si je Schwarz Müller s kompetentnostjo in znanjem svojih zaposlenih izboril vodilni položaj na področju inovacij in tehnologije v panogi. Tako že več kot 25 let postavlja merila v lahki gradnji.

Tudi pri konstrukciji, kovinski gradnji ali varilni tehniki Schwarz Müller redno poskrbi za nove razvojne dosežke ali kot eden prvih ponudnikov uporablja nove tehnologije za gradnjo vozil. Tako inovacije postanejo primerne za serijsko proizvodnjo. Kadar gre torej za inteligentne rešitve na področju vozil, posebne zahteve ali najboljšo možno kakovost, je Schwarz Müller vaš idealni partner.

# Intelligentna vozila z vizijo.

Schwarz Müller mora biti kos različnim izzivom. Zato se razlika začne že pri konstrukciji.

Vloga priklopnih vozil bo v prihodnosti v primerjavi z vlačilci še naprej naraščala, saj lahko število vlačilcev zaradi obstoječe gostote prometa ter infrastrukturnih in zakonodajnih okvirnih pogojev raste le še počasi. Zato je treba povečati zmogljivost prikolic in nadgradenj. Schwarz Müller to razvojno smer pospešuje z inteligentnimi konstrukcijami: na področju nadgradenj in prikolic je mogoče marsikaj od večje nosilnosti prek daljše pripravljenosti za uporabo in enostavnejšega upravljanja do prihrankov stroškov.

Vizijo inteligentnih vozil, Schwarz Müller uresničuje s kompetentno in inovativno ekipo okoli 2.150 sodelavcev s področij razvoja, konstrukcije in proizvodnje. Najnovejše inovacije, kot so sedlasta polprikolica POWER LINE, prvo potisno dno pod sedmimi tonami ali termo korito za temperaturno vodene prevoze asfalta, so prepričljivi primeri inovativnega duha.

Tudi ko gre za kakovost, Schwarz Müller ničesar ne prepušča naključju: 3D-načrtovanje do najmanjših podrobnosti in visoko učinkovite metode za zagotavljanje kakovosti zagotavljajo zmogljivost vozil v praksi.

Za Schwarz Müller je značilno specializirano ravnanje z jeklom in aluminijem v proizvodnji. Med drugim tako nastaja prav tista vrhunska kakovost, zaradi katere so vozila Schwarz Müller tako prepoznavna.

Z vozili obeh blagovnih znamk Schwarz Müller in Hüffermann podjetje oskrbuje gradbeništvo, infrastrukturna podjetja, surovinsko in reciklažno industrijo ter prevozna podjetja v notranjem in mednarodnem prometu. Kot edini ponudnik celovitih rešitev na vrhunski ravni podjetje v osmih skupinah izdeluje skupno 150 tipov vozil. Z več kot 1.000 različicami modelov je mogoče uresničiti tako rekoč vsako specifično zahtevo stranke. Vsa vozila združujejo: najvišja kakovost, robustnost, vzdržljivost in optimalna nosilnost.



# Intelligentne rešitve za najvišjo stabilnost.

Vozila s segmentnim koritom podjetja Schwarzmüller odlikuje povezava najvišje prekucne in vozne stabilnosti. Primerna so za najrazličnejše zahteve različnih panog in so kos celo najzahtevnejšim uporabam.

Vozila s segmentnim koritom podjetja Schwarzmüller svoje kakovosti pokažejo zlasti v gradbeni panogi in panogi ravnanja z odpadki. Pesek, kamenje, odpadke ali gosto tekoč tovor je mogoče udobno, enostavno in predvsem varno prevažati in raztovarjati. Po zaslugi inteligentne, vzporedno vodene konstrukcije okvirja, kakovostnega jekla Naxtra in posebnih torzijskih cevi imajo vozila s segmentnim koritom podjetja Schwarzmüller naravnost izjemno visoko prekucno stabilnost. V izvedbi z lahko gradnjo postane izjemna robustnost pri prekucevanju še bolj opazna. Segmentno korito podjetja Schwarzmüller je na voljo

v številnih različicah opreme. Stranke lahko na primer izbirajo med aluminijastim ali jeklenim podvozjem ter aluminijastim ali jeklenim koritom. S tako prilagodljivim oblikovanjem teže je mogoče zadovoljiti vse zahteve različnih uporabnikov. S termo koritom je mogoče asfaltno mešanico pripeljati na gradbišče brez občutne izgube temperature.

Vsa vozila je mogoče opremiti tako, da je njihova teža optimalna, in so vsestransko uporabna. Prepričajo z enostavnostjo uporabe in zagotavljajo vrhunsko kakovost izdelave.



# Segmentno korito za vsako zahtevo.

Segmentna korita podjetja Schwarzmüller se uporabljajo v gradbeni industriji. Po zaslugi aluminijaste ali jeklene gradnje, različnih vrst nadgradenj in raznovrstnih možnosti izvedbe ponujajo izjemno širok spekter možnosti uporabe.

## 2-osna-segmentna mulda

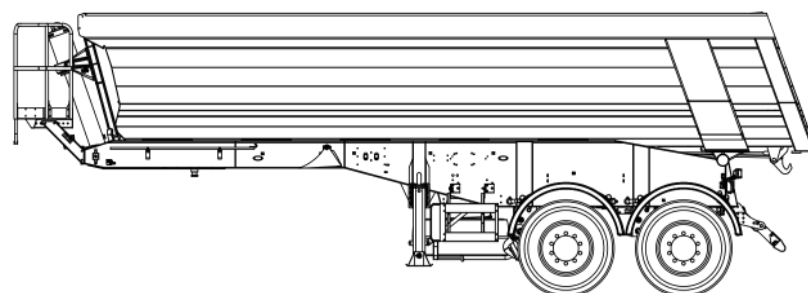

## 3-osna-segmentna mulda

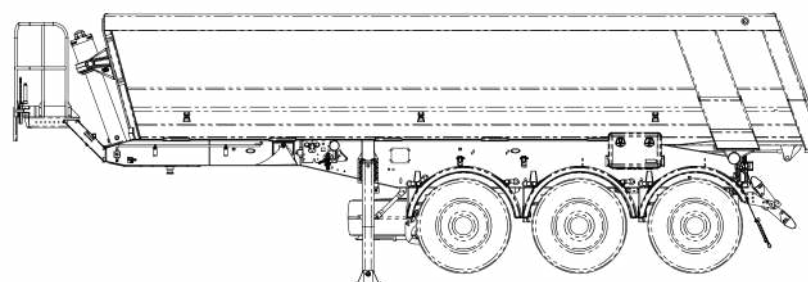

# Tri od mnogih možnih izvedb.

## 3-osna-aluminij



## 3-osna-jeklo



## 3-osna-termo mulda



## Popolnoma opremljeno.

Schwarzmüller za vozila s segmentnim koritom že tovarniško ponuja vrsto inteligentnih vrhuncev opreme. Med primeri so:

- Iztočni lijaki, ki tovor natančno usmerijo v silos.
- Posebne dozirne naprave za nadzorovan izpust razsutega tovora.

- Krmilne osi prikolice za posebej majhne obračalne kroge.
- Naprave za cerado in pokrivanje, ki jih je mogoče upravljati z daljinskim upravljalnikom iz kabine.

Več o značilnostih opreme segmentnega korita Schwarzmüller izveste na naslednjih straneh.

	2-osna		3-osna
	1,31 m	1,81 m	2 x 1,31 m
Medosna razdalja	1,31 m	1,81 m	2 x 1,31 m
Tehnična osna obremenitev	2 x 9 t	2 x 10 t	3 x 9 t
Obremenitev sedla	18 t	12 t	12 t
Tehnična skupna teža	36 t	32 t	39 t
Lastna teža Alu / Alu	od 3,9 t		od 4,3 t
Lastna teža Jeklo / Alu	od 4,4 t		od 4,8 t
Lastna teža Jeklo / Jeklo	od 5,0 t		od 5,4 t
Lastna teža Alu / Alu - Thermo	od 4,3 t		od 4,7 t
Lastna teža Jeklo / Alu - Thermo	od 4,7 t		od 5,1 t
Lastna teža Jeklo / Jeklo - Thermo	od 5,4 t		od 5,8 t
Notranja dolžina	7,35 m / 7,65 m*	6,50 m / 6,80 m*	7,35 m / 7,65 m*
Notranja višina	1,47 m / 1,64 m**	1,47 m / 1,64 m**	1,47 m / 1,64 m**
Nakladalni volumen	24/25*/27*/28** m <sup>3</sup>	21/22*/24*/25** m <sup>3</sup>	24 / 25* / 27* / 28** m <sup>3</sup>

\* brez nasipnega lijaka \*\* visoka stranica

# Standardna oprema

Segmentna korita podjetja Schwarzmüller tudi v standardni izvedbi postavljajo merila pri nosilnosti, upravljanju in času uporabe. Že v standardni opremi ponujajo številne rešitve, ki tem vozilom v vsakdanji uporabi zagotavljajo vrhunsko zmogljivost. Simboli označujejo, katera podrobnost opreme podpira katero lastnost.

## LEGENDA

- ⊙ Učinkovitost
- ⊕ Stabilnost
- ⚠ Varnost voznika
- ⊕ Dodana vrednost
- ⓘ Thermo mulda



**1 Torzijski zaboj**  
Preizkušena in premišljena rešitev za zagotavljanje optimalne stabilnosti v zadnjem delu tovornjaka s kesonom med celotnim postopkom izpraznjevanja.

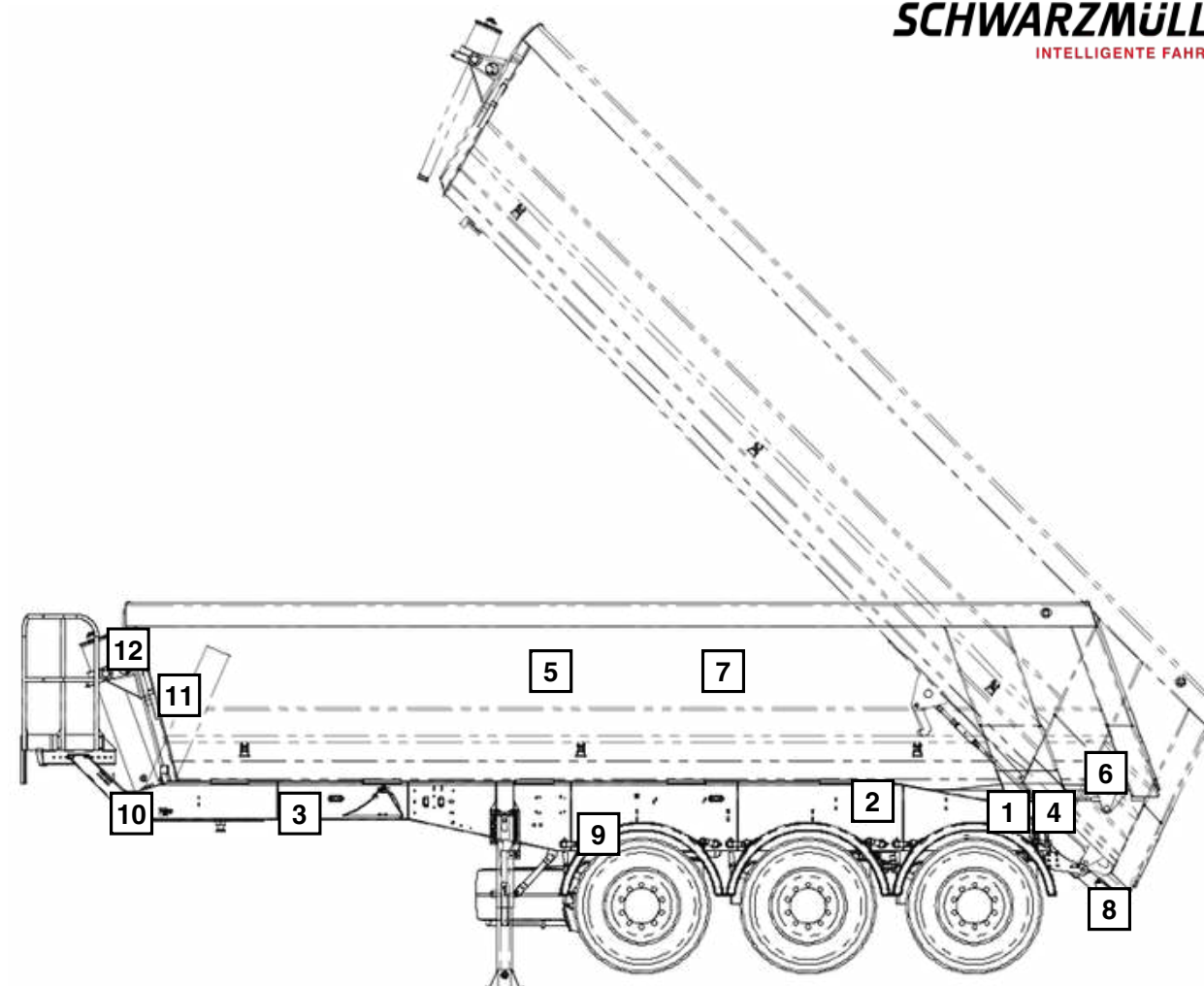

**2 Torzijske cevi**  
Te posebne prečne povezave podobno kot torzijski zaboj zagotavljajo dodatno stabilnost prekucne polprikolice med celotnim prekucnim postopkom.



**3 Vzporedni okvir**  
Prednost v primerjavi z vozili mnogih konkurentov je vzporedna izvedba obeh vzdolžnih okvirjev. Tako nastane večja stabilnost v vsaki situaciji.



**4 Enodelna prekucna gred**  
Prekucna gred ni privarjena le ob straneh, temveč neprekinjeno po celotni dolžini. S to izvedbo se doseže večja stabilnost med prekucnim postopkom.



**5 Jekleno korito**  
Jekleno korito je 100-% izdelano iz dolgotrajnih pločevin. Tudi čelna in zadnja stena ter zgornji pas so iz tega kakovostnega materiala.



**6 Samodejno odklepanje zadnje lopute**  
Prek posebnega vzvodca se zadnja loputa pri prekucanju samodejno odklene. Tudi zaklepanje pri spuščanju poteka tako samodejno.



**7 Thermo korito**  
Korito je v celoti termično izolirano. Asfaltno mešanico je tako mogoče pripeljati na gradbišče pri višjih temperaturah, kar znatno poveča kakovost vgradnje.



**8 Zložljiva podletna zaščita**  
Podletna zaščita je serijsko izvedena kot dvizigna (sklopljiva), da je pri polnjenju finišeja vedno zagotovljena potrebna oddaljenost od tal.



**9 Blatniki posameznih koles**  
Prekucne polprikolice Schwarzmüller imajo blatnike posameznih koles. To ščiti druge udeležence v prometu, pa tudi korito pred udarci kamena in umazanijo.



**10 Priključki za zavore in luči**  
Priključki za zavore in luči so skupaj z električnimi in hidravličnimi priključki kompaktno in pregledno razporečeni na čelni strani vozila.



**11 Vzpon v korito (notranji)**  
Na notranji čelni steni segmentnega korita je privarjenih več stabilnih stopnih površin. To omogoča nemoten in varen vstop ter izstop.



**12 Štiritočkovno ležišče**  
Prekucni cilindri je ležajno podprt na štirih mestih (po dvakrat zgoraj in spodaj). To ustvarja edinstveno prekucno stabilnost v primerjavi s tritočkovnim ležiščem.



# Opcijska oprema

Segmentna korita podjetja Schwarzmüller so izdelana po individualnih zahtevah naših strank. Opcijske podrobnosti opreme odpirajo nadaljnje možnosti za povečanje zmogljivosti vozila. Simboli označujejo, katera podrobnost opreme podpira katero lastnost.

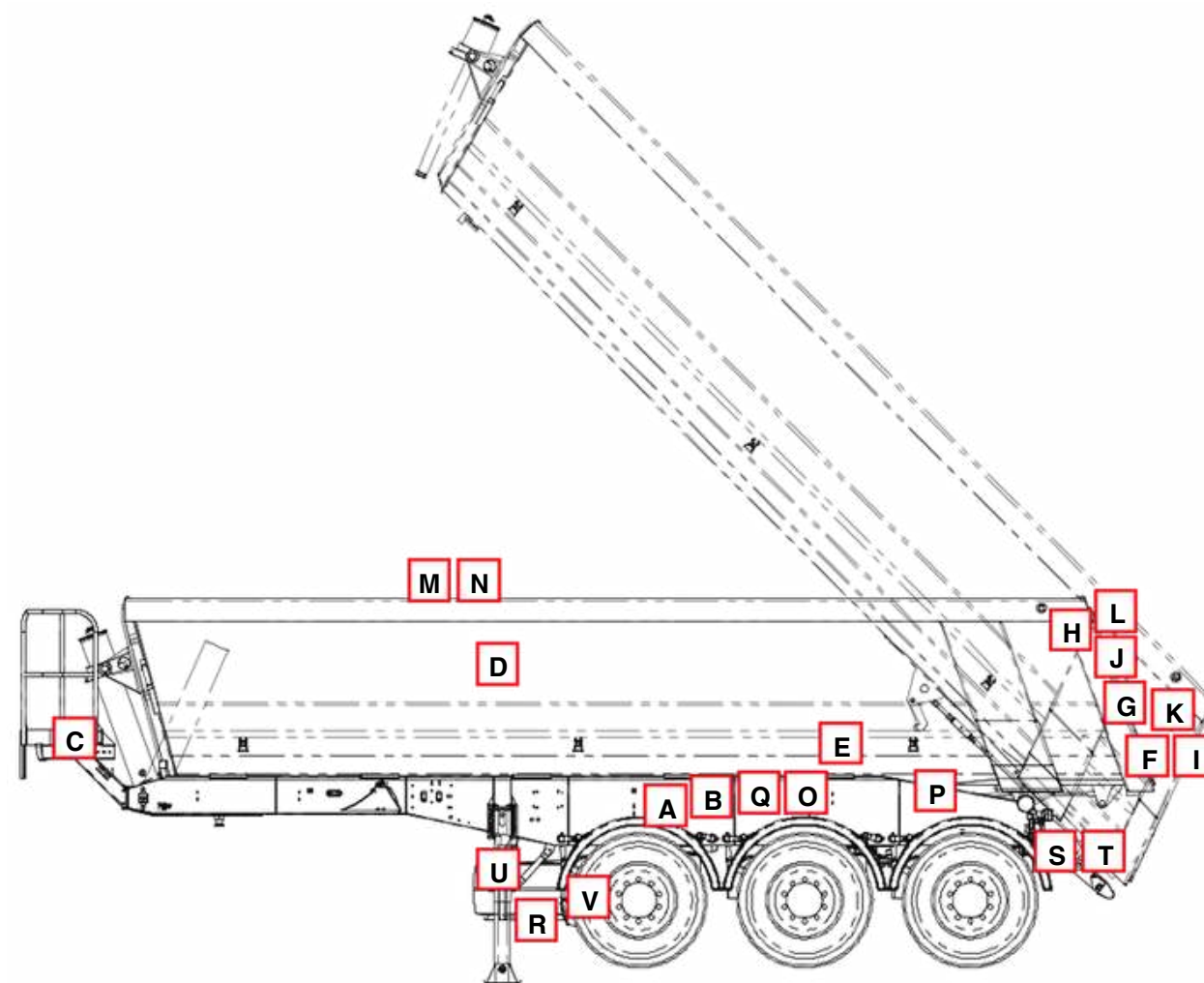

## LEGENDA

- ⊖ Učinkovitost
- ⊙ Stabilnost
- ⚠ Varnost voznika
- ⊕ Dodana vrednost
- Ⓜ Thermo mulda



**A** **Aluminijasti okvir**  
Opcijsko izbirni aluminijasti okvir prinaša dodatno težnostno prednost 250 kilogramov v primerjavi z jekleno konstrukcijo.



**B** **Jekleni okvir**  
Lahek, izjemno robusten in zelo stabilen jekleni okvir je bil razvit posebej za zahtevne izzive vsakodnevnne uporabe na gradbišču.



**C** **Stojna ploščad**  
Stojna ploščad služi za vzpon do korita, nadzor natovarjanja ter odpiranje in zapiranje prednost v primerjavi z jeklenim koritom pokrivne cerade. Na voljo v aluminiju ali jeklu.



**D** **Aluminijasto korito**  
Prekucno korito je v celoti izdelano iz aluminija. Tako pridobljena težnostna prednost v primerjavi z jeklenim koritom znaša okoli 900 kilogramov.



**E** **Obrabno dno (aluminij ali jeklo)**  
Aluminijasta pločevina v zadnjem delu ščiti korito pred prezgodnjo obrabo. Za težak in abraziven razsut material se dodatno priporoča 3 mm obrabno dno.



**F** **Zadnja stena z nasipnim lijakom**  
Zadnja stena je pomaknjena v korito. Tako nastane nasipni lijak, težišče tovora je bolj spredaj in poveča pritisk na zadnjo os vozila.



**G** **Zadnja stena brez nasipnega lijaka**  
Pri tej izvedbi sta zadnja stena oz. loputa pritrjeni na zadnji strani. Tako se prostornina korita poveča za približno 1,5 kubičnega metra.



**H** **Hidravlična zadnja loputa**  
Zadnjo loputo je mogoče v celoti odpreti hidravlično. Tako je takoj na voljo celotna odprtina in tudi velike kamne je mogoče brez težav raztovoriti.



**I** **Asfaltni izpust (z zatičem za zaporo)**  
Majhna dodatna odprtina v zadnji loputi omogoča, da se asfaltni tovor oddaja povsem ciljno in v natančno odmerjenih količinah.



**J** **Dozirna naprava**  
Z omejevalnim nosilec je mogoče omejiti odprtino zadnjih vrat. Na ta način je mogoče sipki material odmerjati v zelenih količinah.



**K** **Napenjalni vijaki**  
Gosto tekoč tovor poveča pritisk na zadnjo loputo. Da ta vzdrži to obremenitev, se za zavarovanje namestijo dodatni napenjalni vijaki.



**L** **Gumijasto tesnilo**  
Dodatna gumijasta tesnila v območju zadnje lopute zanesljivo skrbijo, da je potrebna tesnost korita zagotovljena v najvišji meri.



**M** **Navojna cerada**  
Navojna cerada ščiti tovor pred vremenom in izgubo. Odvijanje in zvijanje poteka s stojne ploščadi, zavarovanje s hitrimi napenjalci in pasovi.



**N** **Streha Schwarzmüller**  
Električna pomična streha z daljinskim upravljanjem za udobno odpiranje in zapiranje zaščitne cerade s tal.



**O** **Držalo za lopato in metlo**  
Idealno za prevažanje opreme in orodja.



**P** **Zaboj za orodje**  
Opcijsko je mogoče vgraditi tudi zaboj za orodje.



**Q** **Vzpenjalna lestev**  
Po zaslugi posebne oblike ta vzpenjalna lestev omogoča varen vstop in izstop iz njega za vzdrževalna in čistilna dela.



**R** **Držalo rezervnega kolesa**  
Tako je prevažanje rezervnega kolesa brez težav mogoče.



**S** **LED-osvetlitev**  
Zadnja luč je v standardni izvedbi izvedena kot delni LED. Kot opcijska različica opreme je možna tudi izvedba s polnim LED.



**T** **Zaščita luči**  
Za najboljšo možno zaščito pred poškodbami in grobo umazanijo je zadnja luč obdana z lastnim pločevinastim pokrovom.



**U** **Podporne noge**  
Schwarzmüller ponuja izbiro različnih opornih vitlov: bodisi kot ročne vitle iz jekla ali aluminija bodisi kot oporne stojke iz jekla ali aluminija.



**V** **Dvižna os**  
Zmanjšuje obrabo pnevmatik s samodejnim dvigom osi pri vožnji brez tovora. Služi tudi kot pomoč pri speljevanju.

# Vrhunska podpora strankam.

Za vse zahteve, povezane z vozili Schwarzmüller, obstaja ustrezna rešitev na enem mestu.

Poleg široke palete izdelkov ponudnika celovitih rešitev pri podjetju Schwarzmüller izkoristite tudi obsežno sistemsko ponudbo storitev. Skozi celoten življenjski cikel se lahko stranke zanesejo na ciljno usmerjene rešitve. In to trenutno v 21 državah.

Lastno omrežje delavnic in nadaljnjih 350 servisnih partnerjev zagotavlja, da Schwarzmüller vedno ostane Schwarzmüller. Naši strokovnjaki natančno vedo, kako najbolje vzdrževati in servisirati vozila Schwarzmüller. Mednarodno logistično omrežje

omogoča hitro oskrbo z vedno razpoložljivimi originalnimi nadomestnimi deli.

Schwarzmüller upravlja enega največjih evropskih vozniških parkov za najem s standardnimi in posebnimi vozili. Tako je mogoče ublažiti konice povpraševanja, ne da bi se bilo treba odpovedati premijski kakovosti. Poleg tega Schwarzmüller ponuja individualne možnosti lizinga. Naj bo to prek storitve Schwarzmüller Financial Service ali prek zunanega partnerja, z vključeno servisno pogodbo ali brez: stranka odloči, katera ponudba najbolje ustreza njenim zahtevam.



# Blizu strank v 21 državah.

Z lastnimi poslovnimi enotami (proizvodnja, prodaja in servis) ter prodajnimi partnerji je skupina Schwarzmüller zastopana trenutno v 21 državah srednje in vzhodne Evrope. To mednarodno omrežje in okoli 2.150 sodelavcev

so temelj za uspešne odnose s strankami v številnih panogah, ki potrebujejo zahtevne rešitve za prevoz. Schwarzmüllerju omogoča celovit prodor na trg z novimi vozili in portfeljem storitev za celoten življenjski cikel njegovih izdelkov.

## ● PROIZVODNJE LOKACIJE

Dunaharaszti (Madžarska),  
Freinberg (Avstrija),  
Neustadt/Dosse (Nemčija),  
Žebrák (Češka)

## ● PRODAJNE DRŽAVE

Belgija, Bosna, Bolgarija,  
Nemčija, Italija, Hrvaška,  
Latvija, Litva, Luksemburg,  
Nizozemska, Avstrija, Poljska,  
Romunija, Rusija, Švica,  
Srbija, Slovaška, Slovenija,  
Češka, Ukrajina, Madžarska



# Inteligentna celovita ponudba.

Gospodarska vozila Schwarz Müller izpolnjujejo tako rekoč vsak izziv v prevozu. Od aluminijaste cisternske polprikolice do prekucne prikolice s centralno osjo.

Schwarz Müller je ponosen, da svojim strankam lahko ponudi inteligentna vozila za tako rekoč vsako področje uporabe. V osmih skupinah izdelkov je na voljo več kot 150 tipov vozil in več kot tisoč različic modelov. Vsem tipom vozil koristijo strokovno znanje, ključne kompetence

in inovacijska sposobnost celotne skupine. Tako so optimalno zadovoljene prevozne zahteve različnih panog. Vsa vozila Schwarz Müller brez izjeme predstavljajo brezkompromisno premijsko kakovost in tako ustvarjajo resnično dodano vrednost pri vsakodnevni uporabi.



**Vozila za les / s količki**

Les



**Prekucna vozila**

Gradbenišтво, kmetijstvo, ravnanje z odpadki



**Vozila z nadgradnjo**

Gradbenišтво, špedicija/mednarodni promet, ravnanje z odpadki



**Plato vozila**

Špedicija/mednarodni promet, gradbenišтво



**Vozila s potisnim dnom**

Špedicija/mednarodni promet, les, ravnanje z odpadki



**Cisternska vozila**

Mineralna olja



**Nizko nakladalna vozila**

Gradbenišтво



**Vozila za prevoz zabojnikov**

Ravnanje z odpadki

**Schwarz Müller Gruppe**  
Hanzing 11 · 4785 Freinberg ·  
Austria

**Tel.:** +43 7713 800-0

**Fax:** +43 7713 800-297

**[office@schwarzmueller.com](mailto:office@schwarzmueller.com)**

**[www.schwarzmueller.com](http://www.schwarzmueller.com)**

***SCHWARZMÜLLER***

Art.-Nr. 230922