

Prekucna polprikolica z velikoprostorskim koritom





Kompetenca po vsej Evropi.

Schwarz Müller že 150 let izdeluje gospodarska vozila za specifične izzive. Te izkušnje strankam zagotavljajo resnično dodano vrednost.

Skupina Schwarz Müller je mednarodno delujoče avstrijsko družinsko podjetje. Danes velja za enega vodilnih ponudnikov celovitih rešitev na področju gospodarskih vozil v Evropi in ima poslovne enote trenutno v 21 državah s težiščem v srednji in vzhodni Evropi.

Schwarz Müller ponuja širok spekter vozil in vselej popolne rešitve za najrazličnejše panoge. Kot premijski proizvajalec in vodilni inovator vedno znova postavlja nove standarde pri nosilnosti in upravljanju, kar odločilno povečuje dodano vrednost pri vsakodnevni uporabi.

Tudi obsežna ponudba storitev skozi celoten življenjski cikel izdelka že desetletja govori v prid podjetju Schwarz Müller: čas uporabe vašega vozila se občutno podaljša. Storitve segajo od vzdrževanja prek razpoložljivosti originalnih nadomestnih delov do najema in lizinga.

Proizvodnja skupine Schwarz Müller poteka na štirih proizvodnih lokacijah: na matičnem sedežu v Freinbergu (Zgornja Avstrija) kjer nastajajo posebna vozila.

Na Češkem in Madžarskem se izdelujejo standardna in standardu podobna vozila, v kraju Neustadt/Dosse pa vozila za prevoz zabojnikov. Letno proizvodne hale zapusti okoli 11.000 vozil. Več kot 350 servisnih točk vzdolž velikih evropskih prometnih poti poleg tega zagotavlja vsakodnevno pripravljenost vozil za uporabo.

Od leta 1871 si je Schwarz Müller s kompetentnostjo in znanjem svojih zaposlenih izboril vodilni položaj na področju inovacij in tehnologije v panogi. Tako že več kot 25 let postavlja merila v lahki gradnji.

Tudi pri konstrukciji, kovinski gradnji ali varilni tehniki Schwarz Müller redno poskrbi za nove razvojne dosežke ali kot eden prvih ponudnikov uporablja nove tehnologije za gradnjo vozil. Tako inovacije postanejo primerne za serijsko proizvodnjo. Kadar gre torej za inteligentne rešitve na področju vozil, posebne zahteve ali najboljšo možno kakovost, je Schwarz Müller vaš idealni partner.

Intelligentna vozila z vizijo.

Schwarzmüller mora biti kos različnim izzivom. Zato se razlika začne že pri konstrukciji.

Vloga priklopnih vozil bo v prihodnosti v primerjavi z vlačilci še naprej naraščala, saj lahko število vlačilcev zaradi obstoječe gostote prometa ter infrastrukturnih in zakonodajnih okvirnih pogojev raste le še počasi. Zato je treba povečati zmogljivost prikolic in nadgradenj. Schwarzmüller to razvojno smer pospešuje z inteligentnimi konstrukcijami: na področju nadgradenj in prikolic je mogoče marsikaj od večje nosilnosti prek daljše pripravljenosti za uporabo in enostavnejšega upravljanja do prihrankov stroškov.

Vizijo inteligentnih vozil, Schwarzmüller uresničuje s kompetentno in inovativno ekipo okoli 2.150 sodelavcev s področij razvoja, konstrukcije in proizvodnje. Najnovejše inovacije, kot so sedlasta polprikolica POWER LINE, prvo potisno dno pod sedmimi tonami ali termo korito za temperaturno vodene prevoze asfalta, so prepričljivi primeri inovativnega duha.

Tudi ko gre za kakovost, Schwarzmüller ničesar ne prepušča naključju: 3D-načrtovanje do najmanjših podrobnosti in visoko učinkovite metode za zagotavljanje kakovosti zagotavljajo zmogljivost vozil v praksi.

Za Schwarzmüller je značilno specializirano ravnanje z jeklom in aluminijem v proizvodnji. Med drugim tako nastaja prav tista vrhunska kakovost, zaradi katere so vozila Schwarzmüller tako prepoznavna.

Z vozili obeh blagovnih znamk Schwarzmüller in Hüffermann podjetje oskrbuje gradbeništvo, infrastrukturna podjetja, surovinsko in reciklažno industrijo ter prevozna podjetja v notranjem in mednarodnem prometu. Kot edini ponudnik celovitih rešitev na vrhunski ravni podjetje v osmih skupinah izdeluje skupno 150 tipov vozil. Z več kot 1.000 različicami modelov je mogoče uresničiti tako rekoč vsako specifično zahtevo stranke. Vsa vozila združujejo: najvišja kakovost, robustnost, vzdržljivost in optimalna nosilnost.

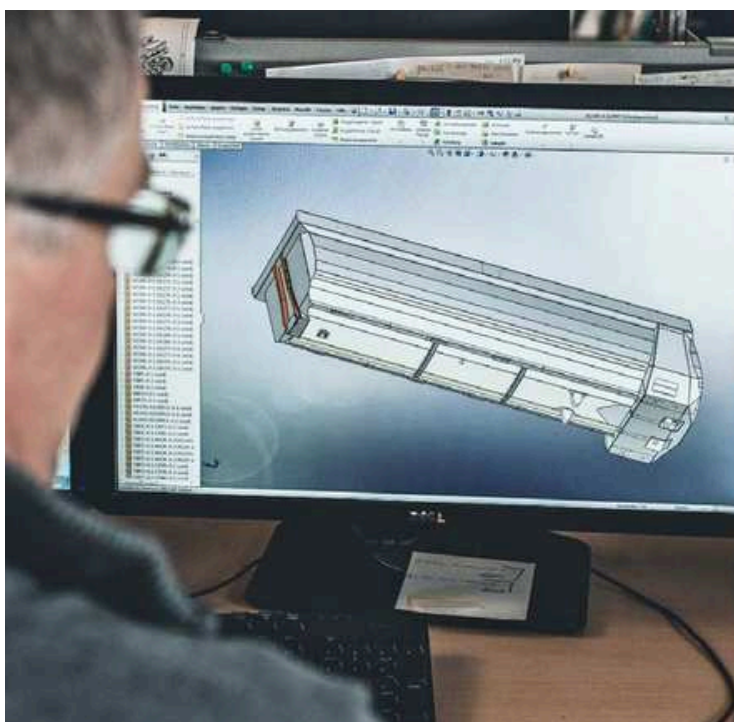

Intelligentne rešitve za največje zahteve.

Aluminijasta velikoprostorska korita podjetja Schwarz Müller navdušujejo s preišljenim premijskim konceptom, ki je kos prevoznim zahtevam prihodnosti. Kombinacija lahke gradnje, robustnosti in povezave najvišje prekucne in vozne stabilnosti jih dela za zmožljiva gospodarska vozila s številnimi možnostmi uporabe, da blago in pridelki varno ter obzirno prispejo na cilj.



Gospodarska vozila za vse panoge.

Naj gre za agrarno panogo, špedicijo ali mednarodni promet, naj gre za razsuti tovor, kosovni tovor, pridelke v kmetijstvu in gozdarstvu ali kombinirane tovore velikoprostorski prekucniki podjetja Schwarzmüller ponujajo najvišjo prilagodljivost pri prevozu in visoko zmogljivost pri vsakodnevni uporabi.



Da bi se lahko še bolj ciljno odzval na zahteve posameznih uporabnikov, Schwarzmüller ponuja dve različici modela: z velikoprostorskim prekucnikom v celoti iz aluminija Schwarzmüller ustvarja prostor za večjo nosilnost in skrbi za manjšo porabo. Druga različica modela je izdelana z visoko stabilnim jeklenim podvozjem

Prednosti jeklene izvedbe se kažejo zlasti zunaj cest, pri višjih zahtevah na terenu. Obe različici sta na voljo tudi v različnih izvedbah. Kljub raznolikosti imajo vsi modeli nekaj skupno: združujejo kakovostne zahteve podjetja Schwarzmüller, namreč največjo možno nosilnost ob nizki lastni teži in najvišji stabilnosti.

Pregled panog in tovora

- Špedicija/mednarodni promet: kmetijski proizvodi (žito, pesa), pesek, žindra, gnojila, paletno blago, premog itd.
- Ravnanja z odpadki: razbito steklo, aluminijasti in jekleni odpad, smeti, izrabljene pnevmatike, odpadki vseh vrst.
- Lesna panoga: sekanci, lubje, peleti, žagovina itd.

Možnost individualne prilagoditve. 100-odstotna natančnost za stranko.

Konfiguracije je pri izvedbah mogoče individualno prilagoditi glede na zahteve strank ali panoge. Številne podrobnosti opreme in možnosti ter uporaba komponent priznanih proizvajalcev izpolnjujejo visoke zahteve podjetja Schwarzmüller.

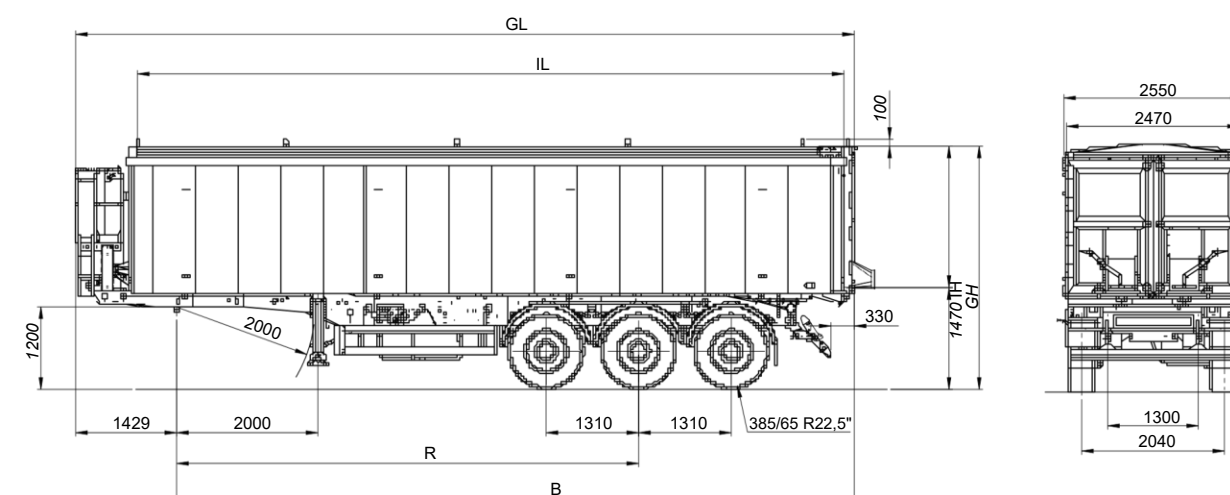

Lastnosti	Podatki									
Medosna razdalja	2 x 1,31m									
Teh. osna obremenitev	3 x 9t									
Obremenitev setla	12t									
Teh. skupna teža	39t									
Notranja širina	2,47m									
Notranja dolžina IL	10,0m	10,5m	11,5m	13,3m						
Notranja višina IH	2m	2,2m	2m	2,2m	2,3m	2m	2,2m	2,3m	2,3m	2,5m
Volumen	49m ³	54m ³	52m ³	57m ³	60m ³	57m ³	62m ³	65m ³	76m ³	82m ³
Skupna višina GH	3,47m	3,67m	3,47m	3,67m	3,77m	3,47m	3,67m	3,77m	3,77m	3,97m
Prekucni kot	45°		45°			45°			42°	
Skupna dolžina GL	11,0m			11,5m			12,5m			14m
Medosna razdalja R	6,5m			7,0m			7,0m			7,8m
B-mera	9,5m			10,0m			11m			12,0m
Lakiranje	2-slojni cinkov fosfatni temelj, 2K-akrilni lak									

Vse mere so približne. Podatki se nanašajo na vozilo v osnovni opremljenosti (morebitna dodatna oprema ni upoštevana).

Velikoprostorska korita podjetja Schwarzmüller že v standardni izvedbi postavljajo merila pri nosilnosti, upravljanju in času uporabe ter ponujajo številne rešitve, ki v vsakdanji uporabi zagotavljajo vrhunsko zmogljivost. Opcijske podrobnosti opreme odpirajo nadaljnje možnosti za povečanje zmogljivosti vozila. Simboli označujejo, katera podrobnost opreme podpira katero lastnost.

Standardna oprema

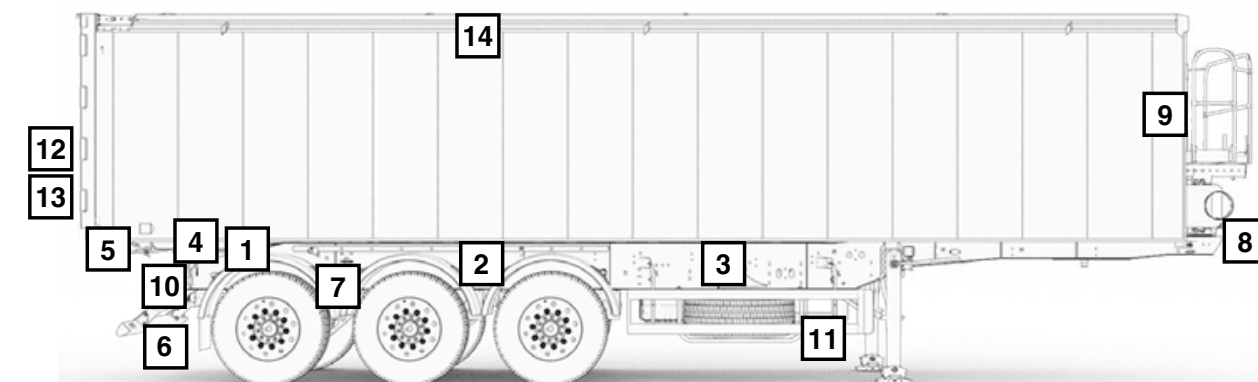

Opcijska oprema

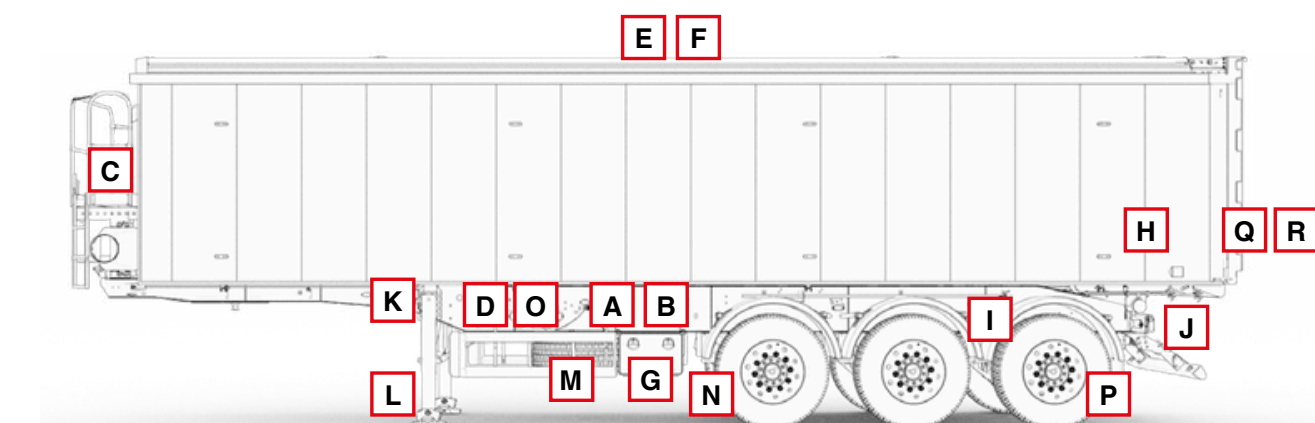

LEGENDA

- ⊕ Učinkovitost
- ⊙ Stabilnost
- ⚠ Varnost voznika
- ⊕ Zavarovanje tovora
- ⊕ Dodana vrednost



1 Torzijski zaboj
Preverjena in promišljena rešitev za zagotavljanje optimalne stabilnosti v zadnjem delu prekučne sedlaste polprikolice med celotnim prekučnim postopkom.



2 Torzijske cevi
Te posebne prečne povezave podobno kot torzijski zaboj zagotavljajo dodatno stabilnost prekučne polprikolice med celotnim prekučnim postopkom.



3 Vzpredni okvir
Prednost v primerjavi z vozili mnogih konkurentov je vzpredna izvedba obeh vzdožnih okvirjev. Tako nastane večja stabilnost v vsaki situaciji.



4 Enodelna prekučna gred
Prekučna gred ni privarjena le ob straneh, temveč neprekinjeno po celotni dolžini. S to izvedbo se doseže večja stabilnost med prekučnim postopkom.



5 Samodejno nihajno zapiralo
Prek posebnega vzvodca se zadnja loputa pri prekučevanju samodejno odklene. Tudi zaklepanje pri spuščanju poteka tako samodejno.



6 Sklopljiva podletna zaščita
Podletna zaščita je serijsko izvedena kot dvizna (sklopljiva), da je pri polnjenju v zbirni jašek vedno zagotovljena potrebna oddaljenost od tal.



7 Blatniki posameznih koles
Prekučne polprikolice Schwarzmüller imajo blatnike posameznih koles. To ščiti druge udeležence v prometu, pa tudi korito pred udarci kamena in umazanijo.

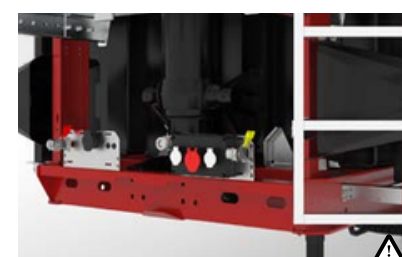

8 Priključki za zavore in luči
Priključki za zavore in luči so skupaj z električnimi in hidrauličnimi priključki kompaktno in pregledno razporejeni na čelni strani vozila.



9 Štiritočkovno ležišče
Prekučni cilinder je ležajno podprt na štirih mestih (po dvakrat zgoraj in spodaj). To ustvarja edinstveno prekučno stabilnost v primerjavi s tritočkovnim ležiščem.



10 Libela zadaj
Libela na zaključni pločevini je preprost pripomoček za nadzor vodoravne lege in tako zmanjšuje tveganje nesreč.



11 Bočna zaščita
Bočna zaščita pred trkom povečuje varnost drugih udeležencev v prometu.



12 Zadnja stena
Po sredini deljena zadnja stena je dodatno izvedena nihajno. Na vsakem vratnem krilu je drsnik za žito, ki je skupaj z vrtljivimi zapirali izdelan iz nerjavnega jekla.



13 Drsnik za žito
Veliko dimenzionirani drsniki za žito z uporabniku prijazno upravljalno ročico se dajo zataktni v različnih položajih.



14 Strešni lok
Materialu odbojni in zaobljeni strešni loki dajejo prekučnemu koritu dodatno stabilnost. So vrtljivi za prilagodljivo natovarjanje, naklon pa zmanjšuje morebitno nabiranje vode.



A Aluminijasti okvir
Opcijsko izbirni aluminijasti okvir prinaša dodatno težnostno prednost 250 kilogramov v primerjavi z jekleno konstrukcijo.



B Jekleni okvir
Lahek, izjemno robusten in zelo stabilen jekleni okvir je bil razvit posebej za zahtevne izzive vsakodnevne uporabe.



C Stojna ploščad
Stojna ploščad služi za vzpon do korita, nadzor natovarjanja ter odpiranje in zapiranje pokrivne cerade.



D Upravljalni pult
Skupna razporeditev krmilnih elementov, kot so ventili za sprostitev zavor, naprava za dvig in spust, nadzor prikolice ali zapora spuščanja, za enostavnejše upravljanje.



E Navojna cerada
Navojna cerada ščiti tovor pred vremenom in izgubo materiala. Odvijanje in zvijanje poteka s stojne ploščadi, zavarovanje s hitrimi napenjalci ali pasovi.



F Streha Schwarzmüller
Električna pomična streha z daljinskim upravljanjem za udobno odpiranje in zapiranje zaščitne cerade s tal.



G Zaboj za orodje
Opcijsko je mogoče namestiti tudi zaboj za orodje v različnih velikostih.



H Aluminijaste obrabne pločevine
Obojestranske ojačitve v zadnjem delu korita ščitijo pred hitro obrabo in tako podaljšujejo življenjsko dobo.



I Vzpenjalna lestev
Ta pripomoček za vzpon omogoča varen vstop v korito in izstop iz njega za vzdrževalna in čistilna dela.



J LED-osvetlitev
Zadnja svetilka je v standardni izvedbi izvedena kot delna LED-svetilka. Opcijsko je možna tudi kot polna LED-svetilka.



K Delovni žarometi
Delovni žarometi izboljšajo vidno polje v temi ali pri slabo preglednih razmerah.



L Podporne dvigalke
Schwarzmüller tu ponuja več možnosti: ročni dvigalke ali spustne podpore, vsakič iz jekla ali aluminija.



M Držalo rezervnega kolesa
Tako je prevažanje rezervnega kolesa brez težav mogoče.



N Dvizna os
Zmanjšuje obrabo pnevmatik s samodejnim dvigom osi pri vožnji brez tovora. Služi tudi kot pomoč pri speljevanju.



O Informacijski sistemi
Upravljalna enota za prikolice ponuja informacijske podatke in možnosti krmiljenja, kot so nadzor tlaka v pnevmatikah, prikaz obrabe zavor, krmiljenje dvizne osi in še več.



P Krmilna os
Na voljo kot torno krmiljena sledilna os. Služi večji okretnosti prikolice in zmanjšuje obrabo pnevmatik.



Q Iztočni lijak
Snmeljivi iztočni lijak v vzpredni ali konični izvedbi za ciljni iztok.



R Protiprašna vreča
Protiprašna vreča je preprost pripomoček za preprečevanje nastajanja prahu.

Vrhunska podpora strankam.

Za vse zahteve, povezane z vozili Schwarzmüller, obstaja ustrezna rešitev na enem mestu.

Poleg široke palete izdelkov ponudnika celovitih rešitev pri podjetju Schwarzmüller izkoristite tudi obsežno sistemsko ponudbo storitev. Skozi celoten življenjski cikel se lahko stranke zanesejo na ciljno usmerjene rešitve. In to trenutno v 21 državah.

Lastno omrežje delavnic in nadaljnjih 350 servisnih partnerjev zagotavlja, da Schwarzmüller vedno ostane Schwarzmüller. Naši strokovnjaki natančno vedo, kako najbolje vzdrževati in servisirati vozila Schwarzmüller. Mednarodno logistično omrežje

omogoča hitro oskrbo z vedno razpoložljivimi originalnimi nadomestnimi deli.

Schwarzmüller upravlja enega največjih evropskih vozniških parkov za najem s standardnimi in posebnimi vozili. Tako je mogoče ublažiti konice povpraševanja, ne da bi se bilo treba odpovedati premijski kakovosti. Poleg tega Schwarzmüller ponuja individualne možnosti lizinga. Naj bo to prek storitve Schwarzmüller Financial Service ali prek zunanega partnerja, z vključeno servisno pogodbo ali brez: stranka odloči, katera ponudba najbolje ustreza njenim zahtevam.



Blizu strank v 21 državah.

Z lastnimi poslovnimi enotami (proizvodnja, prodaja in servis) ter prodajnimi partnerji je skupina Schwarzmüller zastopana trenutno v 21 državah srednje in vzhodne Evrope. To mednarodno omrežje in okoli 2.150 sodelavcev

so temelj za uspešne odnose s strankami v številnih panogah, ki potrebujejo zahtevne rešitve za prevoz. Schwarzmüllerju omogoča celovit prodor na trg z novimi vozili in portfeljem storitev za celoten življenjski cikel njegovih izdelkov.

● PROIZVODNJE LOKACIJE

Dunaharaszti (Madžarska),
Freinberg (Avstrija),
Neustadt/Dosse (Nemčija),
Žebrák (Češka)

● PRODAJNE DRŽAVE

Belgija, Bosna, Bolgarija,
Nemčija, Italija, Hrvaška,
Latvija, Litva, Luksemburg,
Nizozemska, Avstrija, Poljska,
Romunija, Rusija, Švica,
Srbija, Slovaška, Slovenija,
Češka, Ukrajina, Madžarska



Intelligentna celovita ponudba.

Gospodarska vozila Schwarz Müller izpolnjujejo tako rekoč vsak izziv v prevozu. Od aluminijaste cisternske polprikolice do prekucne prikolice s centralno osjo.

Schwarz Müller je ponosen, da svojim strankam lahko ponudi inteligentna vozila za tako rekoč vsako področje uporabe. V osmih skupinah izdelkov je na voljo več kot 150 tipov vozil in več kot tisoč različic modelov. Vsem tipom vozil koristijo strokovno znanje, ključne kompetence

in inovacijska sposobnost celotne skupine. Tako so optimalno zadovoljene prevozne zahteve različnih panog. Vsa vozila Schwarz Müller brez izjeme predstavljajo brezkompromisno premijsko kakovost in tako ustvarjajo resnično dodano vrednost pri vsakodnevni uporabi.



Vozila za les / s količki

Les



Prekucna vozila

Gradbeništvo, kmetijstvo, ravnanje z odpadki



Vozila z nadgradnjo

Gradbeništvo, špedicija/mednarodni promet, ravnanje z odpadki



Plato vozila

Špedicija/mednarodni promet, gradbeništvo



Vozila s potisnim dnom

Špedicija/mednarodni promet, les, ravnanje z odpadki



Cisternska vozila

Mineralna olja



Nizko nakladalna vozila

Gradbeništvo



Vozila za prevoz zabojnikov

Ravnanje z odpadki

Schwarz Müller Gruppe
Hanzing 11 · 4785 Freinberg ·
Austria

Tel.: +43 7713 800-0

Fax: +43 7713 800-297

office@schwarzmueller.com

www.schwarzmueller.com

SCHWARZMÜLLER

Art.-Nr. 230922