

Vozila s potisnim dnom



Kompetenca po vsej Evropi.

Schwarz Müller že 150 let izdeluje gospodarska vozila za specifične izzive. Te izkušnje strankam zagotavljajo resnično dodano vrednost.

Skupina Schwarz Müller je mednarodno delujoče avstrijsko družinsko podjetje. Danes velja za enega vodilnih ponudnikov celovitih rešitev na področju gospodarskih vozil v Evropi in ima poslovne enote trenutno v 21 državah s težiščem v srednji in vzhodni Evropi.

Schwarz Müller ponuja širok spekter vozil in vselej popolne rešitve za najrazličnejše panoge. Kot premijski proizvajalec in vodilni inovator vedno znova postavlja nove standarde pri nosilnosti in upravljanju, kar odločilno povečuje dodano vrednost pri vsakodnevni uporabi.

Tudi obsežna ponudba storitev skozi celoten življenjski cikel izdelka že desetletja govori v prid podjetju Schwarz Müller: čas uporabe vašega vozila se občutno podaljša. Storitve segajo od vzdrževanja prek razpoložljivosti originalnih nadomestnih delov do najema in lizinga.

Proizvodnja skupine Schwarz Müller poteka na štirih proizvodnih lokacijah: na matičnem sedežu v Freinbergu (Zgornja Avstrija) kjer nastajajo posebna vozila.

Na Češkem in Madžarskem se izdelujejo standardna in standardu podobna vozila, v kraju Neustadt/Dosse pa vozila za prevoz zabojnikov. Letno proizvodne hale zapusti okoli 11.000 vozil. Več kot 350 servisnih točk vzdolž velikih evropskih prometnih poti poleg tega zagotavlja vsakodnevno pripravljenost vozil za uporabo.

Od leta 1871 si je Schwarz Müller s kompetentnostjo in znanjem svojih zaposlenih izboril vodilni položaj na področju inovacij in tehnologije v panogi. Tako že več kot 25 let postavlja merila v lahki gradnji.

Tudi pri konstrukciji, kovinski gradnji ali varilni tehniki Schwarz Müller redno poskrbi za nove razvojne dosežke ali kot eden prvih ponudnikov uporablja nove tehnologije za gradnjo vozil. Tako inovacije postanejo primerne za serijsko proizvodnjo. Kadar gre torej za inteligentne rešitve na področju vozil, posebne zahteve ali najboljšo možno kakovost, je Schwarz Müller vaš idealni partner.

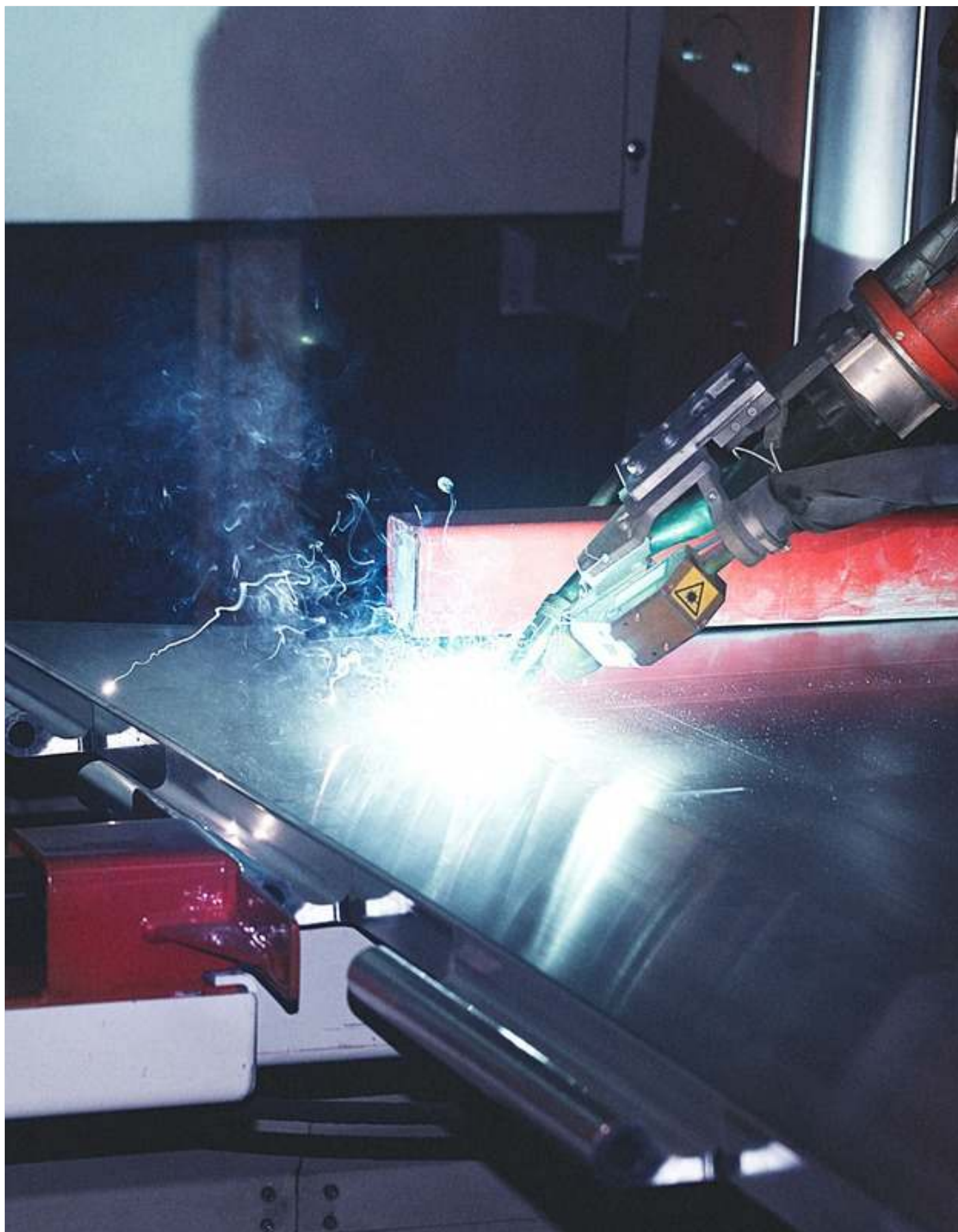

Intelligentna vozila z vizijo.

Schwarzmüller mora biti kos različnim izzivom. Zato se razlika začne že pri konstrukciji.

Vloga priklopnih vozil bo v prihodnosti v primerjavi z vlačilci še naprej naraščala, saj lahko število vlačilcev zaradi obstoječe gostote prometa ter infrastrukturnih in zakonodajnih okvirnih pogojev raste le še počasi. Zato je treba povečati zmogljivost prikolic in nadgradenj. Schwarzmüller to razvojno smer pospešuje z inteligentnimi konstrukcijami: na področju nadgradenj in prikolic je mogoče marsikaj od večje nosilnosti prek daljše pripravljenosti za uporabo in enostavnejšega upravljanja do prihrankov stroškov.

Vizijo inteligentnih vozil, Schwarzmüller uresničuje s kompetentno in inovativno ekipo okoli 2.150 sodelavcev s področij razvoja, konstrukcije in proizvodnje. Najnovejše inovacije, kot so sedlasta polprikolica POWER LINE, prvo potisno dno pod sedmimi tonami ali termo korito za temperaturno vodene prevoze asfalta, so prepričljivi primeri inovativnega duha.

Tudi ko gre za kakovost, Schwarzmüller ničesar ne prepušča naključju: 3D-načrtovanje do najmanjših podrobnosti in visoko učinkovite metode za zagotavljanje kakovosti zagotavljajo zmogljivost vozil v praksi.

Za Schwarzmüller je značilno specializirano ravnanje z jeklom in aluminijem v proizvodnji. Med drugim tako nastaja prav tista vrhunska kakovost, zaradi katere so vozila Schwarzmüller tako prepoznavna.

Z vozili obeh blagovnih znamk Schwarzmüller in Hüffermann podjetje oskrbuje gradbeništvo, infrastrukturna podjetja, surovinsko in reciklažno industrijo ter prevozna podjetja v notranjem in mednarodnem prometu. Kot edini ponudnik celovitih rešitev na vrhunski ravni podjetje v osmih skupinah izdeluje skupno 150 tipov vozil. Z več kot 1.000 različicami modelov je mogoče uresničiti tako rekoč vsako specifično zahtevo stranke. Vsa vozila združujejo: najvišja kakovost, robustnost, vzdržljivost in optimalna nosilnost.



Intelligentne rešitve za najvišjo prilagodljivost.

Vozila s potisnim dnom podjetja Schwarzmüller navdušujejo s premišljenim premijskim konceptom, ki je kos prevoznim zahtevam prihodnosti. Kombinacija lahke gradnje, robustnosti in prilagodljivosti jih dela za zmožljiva gospodarska vozila s številnimi možnostmi uporabe v različnih panogah.





Gospodarska vozila za vse panoge.

Naj gre za lesno panogo, špedicijo ali mednarodni promet, naj gre za razsuti tovor, kosovni tovor, dolgo blago ali kombinirane tovore vozila s potisnim dnom podjetje Schwarz Müller ponujajo najvišjo prilagodljivost pri prevozu in visoko zmogljivost pri vsakodnevni uporabi.

Da bi se lahko še bolj natančno prilagodili potrebam posameznih uporabnikov, Schwarz Müller ponuja dve različici modela: Vozilo s pomičnim dnom, v celoti izdelanim iz aluminija, Schwarz Müller omogoča večjo nosilnost in zagotavlja nižjo porabo goriva. Druga različica modela je opremljena z vrati na levi strani in je izdelana z izjemno trdnim jeklenim podvozjem.

Prednosti jeklene izvedbe se kažejo zlasti pri prihranku časa pri natovarjanju in raztovarjanju palet. Obe različici sta na voljo v standardni izvedbi ali prostorninski izvedbi. Kljub raznolikosti imajo vsi modeli eno skupno značilnost: združujejo kakovostne standarde podjetja Schwarz Müller in sicer največjo možno nosilnost ob majhni lastni teži in najvišji stabilnosti.

Pregled panog in tovora

- Lesna panoga: sekanci, lubje, peleti, žagovina, drva itd.
- Panoga ravnanja z odpadki: razbito steklo, aluminijasti in jekleni odpad, smeti, izrabljene pnevmatike itd.
- Špedicija/mednarodni promet: surovine (žito, pesa), pesek, gramoz, žindra, paletno blago, papirne role, premog itd.

Individualno optimizljivo. 100-odstotno natančno.

Konfiguracije je pri obeh izvedbah mogoče individualno prilagoditi glede na zahteve stranke ali panoge. Številne podrobnosti opreme in možnosti ter uporaba komponent priznanih proizvajalcev izpolnjujejo visoke zahteve podjetja Schwarz Müller.

	ALU Standardna izvedba	ALU Velikoprostorska izvedba	JEKLO Standardna izvedba	JEKLO Velikoprostorska izvedba
Prostornina	91 m ³	98 m ³	90 m ³	95 m ³
Višina sedla	1150 mm	960 mm	1150 mm	960 mm
Pnevmatike	22,5"	19,5"	22,5"	19,5"
Teža	od 7 Ton	od 7,3 Ton	od 8 Ton	od 8,3 Ton

SchwarzMüllerjevo potisno dno že v standardni izvedbi postavlja merila pri nosilnosti, upravljanju in času uporabe ter ponuja številne rešitve, ki v vsakdanji uporabi zagotavljajo vrhunsko zmogljivost. Opcijske podrobnosti opreme odpirajo nadaljnje možnosti za povečanje zmogljivosti vozila. Simboli označujejo, katera podrobnost opreme podpira katero lastnost.

Standardna Oprema

Opcijska Oprema

LEGENDA

- ⊕ Učinkovitost
- ⊙ Stabilnost
- ⚠ Varnost
- ⊕ Zavarovanje tovora
- ⊕ Dodana vrednost

3 Profili stranskih sten
Stranske stene so sestavljene iz vtaknjenih aluminijastih profilov, ki so na notranji strani točkovno zvarjeni in tako dajejo nadgradnji stabilnost.

4 Dvojni zglobni tečajji pri stranskih vratih
Z vzporedno postavitev vratnih kril in dvojnimi ležaji je olajšano nemoteno odpiranje stranskih sten in omogočeno odpiranje za 180 stopinj.

5 Navojna cerada
S pomočjo nataknljive ročice in aluminijaste letve se cerada s stojne ploščadi odvija in zvija. Tako je tovor zaščiten pred izgubo in vremenskimi vplivi.

6 Stojna ploščad za navojno cerado
Ploščad z varovalno ograjo proti padcu je na čelni steni in dostopna z obeh strani. Od tu se upravlja odvijanje in zvijanje navojne cerade.

7 Prečne opore
Prečne opore preprečujejo izbočenje stranskih sten in povečujejo stabilnost nadgradnje. Na zunanji steni je ustrezno opozorilo za nakladalca.

8 Pnevmatško varnostno zapiralo
Zadnja vrata se odprejo šele, ko se zapiralo na strani odklene. Tako je raztovarjanje za voznika varno, tveganje nesreč pa je zmanjšano.

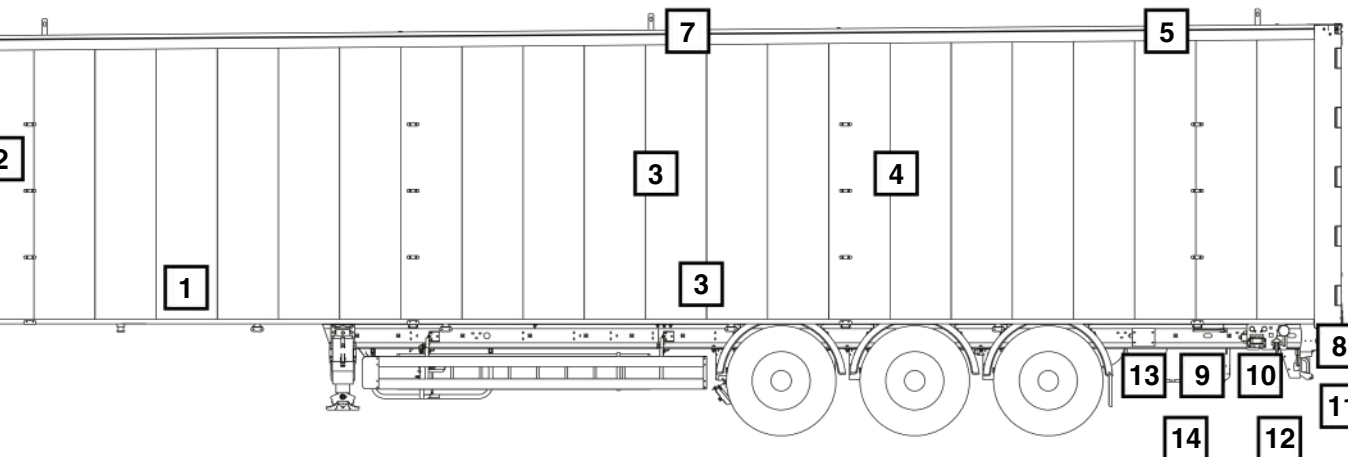

9 Upravljalna omarica s talnim krmiljenjem
Z bočno nameščeno krmilno omarico in 10-metrskim kablom daljinskega upravljalnika lahko voznik nadzira natovarjanje in raztovarjanje z zadnje strani.

10 Stopnica za vstop na zadnji del
Dvostopenjska lestev s kratkim podestom je izvlečna in vgrajena v zadnji okvir. Zato lahko voznik na tovorni prostor vstopi od zadaj.

11 Zaščita pred trkom
Zaščitna letav, pritrjena na zadnji odbojni plošči, preprečuje poškodbe nadgradnje, ki bi lahko nastale med raztovarjanjem in natovarjanjem zaradi trčenja ob rampe.

12 Zaščitna pločevina za zadnje luči
Odklopna pločevina na zadnji strani prikolice preprečuje poškodbe zadnjih luči med raztovarjanjem.

13 Zaborj za orodje
Idealno za prenašanje orodja.

14 Krmilna enota
Pult na zadnji strani združuje vse krmilne elemente/ventile za zavore, pnevmatiko in varnostno zapiralo zadnjih vrat na enem osrednjem mestu.

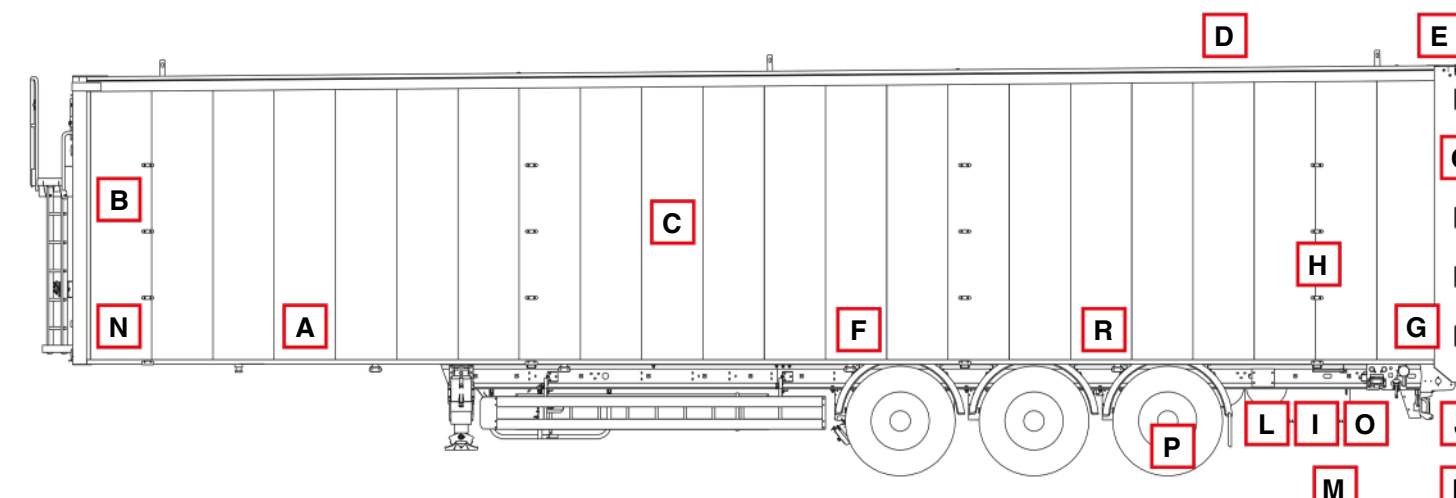

A Jekleni talni profili
Zaradi večje trdnosti so 4 mm debeli, gladki jekleni talni profili še posebej primerni za gospodarska vozila, s katerimi se prevažajo npr. jekleni odpad.

B Dvižna pregradna stena (na ročico)
Premikajoča se pregradna stena je lahko izvedena tako, da se jo lahko dvigne z ročico. S tem se zaradi večje notranje dolžine ustvari prostor za dodatna mesta za palete.

C Profili stranskih sten
Profile stene se lahko tudi varijo skozi celotno debelino, s čimer preprečujejo prodiranje kisline in nastajanje mehurjev na zunanji steni.

D Hidravlična streha
Tako je mogoče tovor enostavno in udobno odkriti in pokriti s tal, namesto s podesta. To poveča varnost za voznike in tovor.

E Dvižna streha
Na voljo za drsno dno z bočnimi vrati. Omogoča popolno izkoriščanje notranje višine pri natovarjanju in je še posebej primerno za visok tovor.

F Talni privezovalni obroči
Namestiti je mogoče do 23 parov. Vgrajene pritrdilne zanke se po potrebi preprosto dvignejo in tako optimalno zavarujejo tovor, ki ni v razsutem stanju.

G Zaščitna cerada dna
Cerada, nameščena na podvozi, preprečuje, da bi med talne profile zašli ostanki razsutega tovora, ki bi ovirali brezhibno delovanje potisnega dna.

H Aluminijaste obrabne pločevine
Predvsem za prevoz odpadkov: pločevine, nameščene na obeh straneh zadaj, ojačajo stranske stene, ščitijo pred hitro obrabo in podaljšujejo življenjsko dobo.

I Radijski daljinski upravljalnik za talno krmiljenje
Z brezžičnim daljinskim upravljalnikom je mogoče dno s potsnim mehanizmom enostavno upravljati prek radijskega daljinskega upravljalnika.

J Praznjenje – iztočni lijak
Lijak, vgrajen zunaj na zadnji strani ali znotraj v dno vozila, olajša ciljno praznjenje brez izgube materiala. Optimalen za drobnozrnati razsuti tovor.

K Praznjenje – drsnik za žito
Drsnik, vgrajen v zadnja vrata v dnu, služi ciljnemu in učinkovitemu izpustu manjših količin razsutega tovora.

L Navojni boben za zračno cev
Do 20 metrov izvlečne cevi, vgrajene v zaboj za orodje, idealne za hitro čiščenje težko dostopnih mest, samonavjalne.

M Držalo rezervnega kolesa
Tako je prevažanje rezervnega kolesa brez težav mogoče.

N Vrata za čiščenje
Vrata, vgrajena v čelno steno, med raztovarjanjem omogočajo dostop do sprednjega nakladalnega prostora, kjer je mogoče hkrati začeti s čiščenjem.

O Informacijski sistemi
Upravljalna enota za prikolice ponuja informacijske podatke in možnosti krmiljenja, kot so nadzor tlaka v pnevmatikah, prikaz obrabe zavor, krmiljenje dvižne osi in še več.

P Krmilna os
Na voljo kot tornovodena vlečna os ali električno krmiljena krmilna os. Služi večji okretnosti prikolice in zmanjšuje obrabo pnevmatik.

Q Hidravlična zadnja loputa
Z daljinskim upravljalnikom jo je mogoče enostavno in hitro odpreti in zapirati iz kabine. Tu je mogoča skoraj vodotesna izvedba.

R Prevoz papirnih rol
Sistem za zavarovanje tovora (LaSi) omogoča varen prevoz papirnih rol. Vgrajene tirnice Joloda skrbijo za enostavno natovarjanje in raztovarjanje rol.

Vrhunska podpora strankam.

Za vse zahteve, povezane z vozili Schwarzmüller, obstaja ustrezna rešitev na enem mestu.

Poleg široke palete izdelkov ponudnika celovitih rešitev pri podjetju Schwarzmüller izkoristite tudi obsežno sistemsko ponudbo storitev. Skozi celoten življenjski cikel se lahko stranke zanesejo na ciljno usmerjene rešitve. In to trenutno v 21 državah.

Lastno omrežje delavnic in nadaljnjih 350 servisnih partnerjev zagotavlja, da Schwarzmüller vedno ostane Schwarzmüller. Naši strokovnjaki natančno vedo, kako najbolje vzdrževati in servisirati vozila Schwarzmüller. Mednarodno logistično omrežje

omogoča hitro oskrbo z vedno razpoložljivimi originalnimi nadomestnimi deli.

Schwarzmüller upravlja enega največjih evropskih vozniških parkov za najem s standardnimi in posebnimi vozili. Tako je mogoče ublažiti konice povpraševanja, ne da bi se bilo treba odpovedati premijski kakovosti. Poleg tega Schwarzmüller ponuja individualne možnosti lizinga. Naj bo to prek storitve Schwarzmüller Financial Service ali prek zunanjega partnerja, z vključeno servisno pogodbo ali brez: stranka odloči, katera ponudba najbolje ustreza njenim zahtevam.



Blizu strank v 21 državah.

Z lastnimi poslovnimi enotami (proizvodnja, prodaja in servis) ter prodajnimi partnerji je skupina Schwarz Müller zastopana trenutno v 21 državah srednje in vzhodne Evrope. To mednarodno omrežje in okoli 2.150 sodelavcev

so temelj za uspešne odnose s strankami v številnih panogah, ki potrebujejo zahtevne rešitve za prevoz. Schwarz Müllerju omogoča celovit prodor na trg z novimi vozili in portfeljem storitev za celoten življenjski cikel njegovih izdelkov.

● PROIZVODNJE LOKACIJE

Dunaharaszti (Madžarska),
Freinberg (Avstrija),
Neustadt/Dosse (Nemčija),
Žebrák (Češka)

● PRODAJNE DRŽAVE

Belgija, Bosna, Bolgarija,
Nemčija, Italija, Hrvaška,
Latvija, Litva, Luksemburg,
Nizozemska, Avstrija, Poljska,
Romunija, Rusija, Švica,
Srbija, Slovaška, Slovenija,
Češka, Ukrajina, Madžarska



Intelligentna celovita ponudba.

Gospodarska vozila Schwarz Müller izpolnjujejo tako rekoč vsak izziv v prevozu. Od aluminijaste cisternske polprikolice do prekucne prikolice s centralno osjo.

Schwarz Müller je ponosen, da svojim strankam lahko ponudi inteligentna vozila za tako rekoč vsako področje uporabe. V osmih skupinah izdelkov je na voljo več kot 150 tipov vozil in več kot tisoč različic modelov. Vsem tipom vozil koristijo strokovno znanje, ključne kompetence

in inovacijska sposobnost celotne skupine. Tako so optimalno zadovoljene prevozne zahteve različnih panog. Vsa vozila Schwarz Müller brez izjeme predstavljajo brezkompromisno premijsko kakovost in tako ustvarjajo resnično dodano vrednost pri vsakodnevni uporabi.



Vozila za les / s količki

Les



Prekucna vozila

Gradbeništvo, kmetijstvo, ravnanje z odpadki



Vozila z nadgradnjo

Gradbeništvo, špedicija/mednarodni promet, ravnanje z odpadki



Plato vozila

Špedicija/mednarodni promet, gradbeništvo



Vozila s potisnim dnom

Špedicija/mednarodni promet, les, ravnanje z odpadki



Cisternska vozila

Mineralna olja



Nizko nakladalna vozila

Gradbeništvo



Vozila za prevoz zabojnikov

Ravnanje z odpadki

Schwarz Müller Gruppe
Hanzing 11 · 4785 Freinberg ·
Austria

Tel.: +43 7713 800-0

Fax: +43 7713 800-297

office@schwarzmueller.com

www.schwarzmueller.com

SCHWARZMÜLLER

Art.-Nr. 230922